



#rideTHOK

**Libretto di uso e manutenzione.
Use and maintenance manual.
Gebrauchs- und Wartungsanleitungbuch.**

Indice

Introduzione	3
Avvertenze	5
Bicicletta elettrica a pedalata assistita (EPAC)	7
Sicurezza stradale	8
Nota per i genitori e tutori legali	9
Primo utilizzo	9
Batteria	15
La pedalata assistita	18
Prima di ogni uscita	19
In caso di caduta	21
Interventi di pulizia, manutenzione e trasporto	22
Pulizia e manutenzione della bicicletta	22
Pulizia manutenzione e stoccaggio parti elettroniche	22
Crash replacement	23
Garanzia	24
Norme da applicare in caso di danni alla consegna	26
Informativa ai sensi del regolamento delle batterie	27
Coppie di serraggio	28
Modelli MIG	28
Modelli TK01	29
Accessori inclusi nel kit-tourer	30

Introduzione



Congratulazioni per il suo nuovo acquisto e grazie per aver scelto una THOK E-Bike.

Per soddisfare i riders più esigenti THOK realizza e-bikes performanti ed allo stesso tempo confortevoli, per chi vuole godersi l'esperienza sulla propria e-mtb con maggiore tranquillità. La THOK presenta soluzioni innovative e grafiche uniche grazie allo studio di design D-Perf di Aldo Drudi, che ha partecipato con entusiasmo alla progettazione delle MIG definendone lo stile.

Il ciclismo è uno sport travolgente, che permette di andare alla scoperta di luoghi meravigliosi immergendosi nella natura. Ed è anche uno sport salutare: rinforza il cuore, non danneggia le articolazioni, permette di diminuire il proprio peso, riduce lo stress ed aiuta a combattere la depressione. Adesso, grazie all'unione con la pedalata assistita, questo fantastico mondo diventa finalmente alla portata di tutti.

Le ebike, infatti, permettono a chiunque di avvicinarsi al meraviglioso mondo della bicicletta. A chi non ha mai tentato di addentrarcisi per paura della fatica, a chi non l'ha fatto o non lo fa più perché non ha la possibilità di allenarsi quotidianamente, alle mogli con i mariti, ai padri con i figli, agli amici...

Prima di utilizzare la sua nuova bicicletta, le consigliamo di leggere e familiarizzare con quanto descritto nel presente libretto d'uso e manutenzione, nei libretti dei fornitori dei componenti e di consultare il sito contenente i Manuali dell'utente e Documenti tecnici <http://si.shimano.com> per maggiori informazioni. Successivamente consigliamo di registrare la propria ebike sul sito internet <http://www.thokebikes.com>

Il numero di matricola della bike si trova all'esterno della scocca forgiata che contiene il motore. Non è necessario smontare alcun componente per leggerlo.

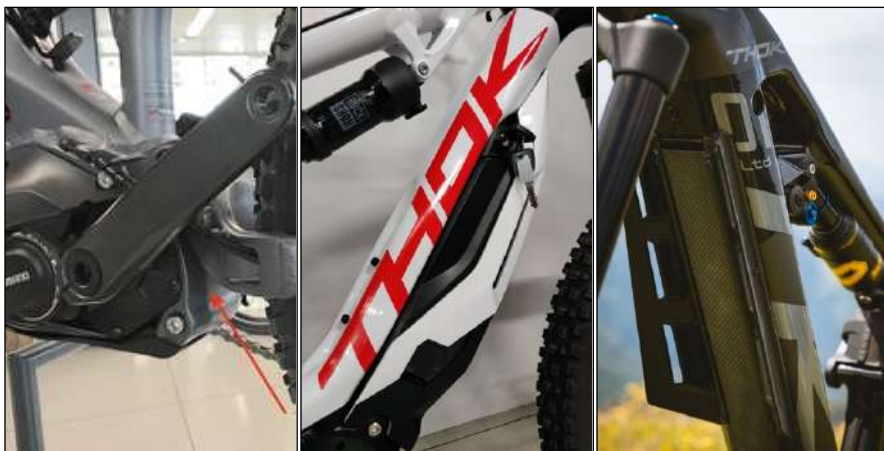

⚠ Attenzione

Insieme alla bicicletta vengono consegnate 2 chiavi per il bloccaggio/sbloccaggio del pacco batteria. É importante custodirne una in un posto sicuro insieme al codice identificativo. La perdita di tutte e due le chiavi e del codice

comporta l'impossibilità di rimuovere il pacco batteria stesso dalla bicicletta senza danneggiare la serratura.

Se si dovessero perdere contattare: www.abus.com.

Non utilizzare la bicicletta con la chiave inserita nel lucchetto della batteria. Togliere sempre la chiave dal lucchetto dopo averla utilizzata. Le chiavi possono essere rubate oppure rompersi accidentalmente nel lucchetto.

Avvertenze

Il presente libretto per l'uso e la manutenzione insieme alle istruzioni dell'unità Shimano Steps contengono tutte le informazioni necessarie per familiarizzare con la sua nuova bicicletta a pedalata assistita, conoscerne i principali componenti, la relativa tecnologia ed imparare tutti gli accorgimenti necessari ad un uso corretto e sicuro.

La conoscenza ed il rispetto delle avvertenze previene il rischio di incidenti per sé e per altre persone, animali o cose e consente l'utilizzo della bicicletta nel pieno rispetto dell'ambiente.

Conservare accuratamente il presente libretto per future consultazioni ed in caso di passaggio della bicicletta ad altra persona. In caso di smarrimento o danneggiamento del libretto chiederne una nuova copia a KP srl.

Utilizzare la bicicletta solo dopo aver letto attentamente tutta la documentazione.

KP srl si riserva il diritto di apportare in qualunque momento e senza preavviso le modifiche che risultino necessarie, per esigenze tecniche e commerciali, senza obbligo di comunicazione retroattiva.

È sconsigliato qualsiasi intervento di manutenzione o smontaggio di parti o componenti, specialmente per quanto riguarda le parti elettriche. In caso di necessità è opportuno rivolgersi al THOK Point di zona o ad uno Shimano Service Center. Per qualunque domanda potete comunque contattarci tramite il sito web www.thokebikes.com

Qualunque modifica a motore/batteria/cavi/programmi o altri componenti elettronici del pacchetto Shimano Steps può portare a gravi danni o errori del sistema.

Cambiare dimensione delle ruote può far aumentare o diminuire il limite di velocità impostato su 25 km/h; ciò può comportare incidenti gravi.

 **Attenzione**

Batteria, motore o dischi dei freni potrebbero raggiungere temperature elevate dopo un lungo impiego: assicurarsi di far raffreddare tali parti prima di toccarli o di riprendere a pedalare. Se la batteria ed il motore non sembrano r Raffrescarsi nonostante l'inattività, contattare uno Shimano Service Center o il rivenditore autorizzato più vicino.

La pressione dell'emissione sonora "A-Weighted" all'orecchio dell'utente è inferiore a 70Db(A).

NB: Il peso massimo sopportabile dalla bicicletta (biker più eventuali bagagli) è pari a 120kg.

È vietato applicare carrelli o seggiolini porta bambini alla bicicletta. La KP srl non avrà alcuna responsabilità per eventuali danni causati dalla manomissione e/o cambio da parte del cliente dei componenti elettrici con ricambi che non siano quelli originali, standard, previsti dal gruppo Shimano Steps.

Bicicletta elettrica a pedalata assistita (EPAC)

EPAC è la sigla adottata dalla Normativa Europea EN 15194:2009 e deriva dalle iniziali di "Electrically Power Assisted Cycle", che in italiano viene tradotto come "Bicicletta Elettrica a Pedalata Assistita" e che ha le stesse caratteristiche illustrate per le "biciclette a pedalata assistita" secondo l'Art. 50.

Le caratteristiche funzionali richieste dalle normative italiane ed europee per la Bicicletta Elettrica a Pedalata Assistita (EPAC) sono pertanto:

- l'assistenza del motore elettrico dev'essere fornita solo quando il ciclista pedala nel senso di avanzamento del mezzo;
- l'assistenza si interrompe non appena il ciclista smette di pedalare nel senso di avanzamento;
- l'assistenza si riduce progressivamente ed alla fine si annulla quando il mezzo raggiunge la velocità massima di 25 km/h.

Le biciclette a pedalata assistita sono escluse dalla Direttiva Europea 2002/24/EC, relativa all'omologazione dei veicoli a motore a due e tre ruote. Pertanto l'ottemperanza e il mantenimento dei requisiti sostanziali consentono l'utilizzo della Vostra EPAC secondo le regolamentazioni valide per i velocipedi, quindi ne consentono l'accesso alle piste ciclabili. Inoltre non è previsto l'obbligo del casco, dell'assicurazione r.c.t. ne' della targa.

Sicurezza stradale

La bicicletta oggetto del presente manuale è adatta all'uso in fuoristrada; comunque sia può essere utilizzata anche su asfalto o addirittura sulla sabbia grazie al supporto del motore elettrico. È sconsigliato l'utilizzo della bicicletta in condizioni estreme come su vulcani o aree artiche. Per utilizzare la bicicletta su strade pubbliche occorre equipaggiarla di tutti i dispositivi previsti dalle normative vigenti nel paese di utilizzo concernenti il Codice della Strada (per quanto riguarda l'Italia attenersi "Decreto Legislativo 30 Aprile 1992 n.285").



Per l'aggiunta di tali equipaggiamenti rivolgersi al proprio THOK Point di zona.

Il presente manuale fornisce indicazioni ed istruzioni sull'impiego della bicicletta che si aggiungono, ma non sostituiscono norme, prescrizioni, decreti o Leggi di carattere generale o specifico in vigore nel luogo in cui avviene l'utilizzo.

In Italia per guidare una bicicletta a pedalata assistita non occorrono permessi delle autorità, né la patente di guida.

In alcuni Stati potrebbe essere necessario verificare la rispondenza delle caratteristiche della bicicletta a quanto prescritto da specifiche norme locali. Verificarne i requisiti prima di utilizzare la bicicletta.

Per la propria incolumità è necessario indossare sempre un casco omologato durante l'attività.

Prestare maggiore attenzione in condizioni di terreno bagnato poiché il fango potrebbe causare malfunzionamenti dell'impianto frenante; è raccomandato un regolare controllo dopo aver percorso una certa distanza.

Nota per i genitori e tutori legali

Un genitore o un tutore legale è responsabile sia delle azioni e della sicurezza del proprio bambino sia dello stato di sicurezza della bicicletta e il suo adeguamento alle dimensioni del ciclista. Questa bicicletta non è adatta all'uso di bambini, tuttavia qualora si decida che il bambino/ragazzo sia in condizioni tali da poterla utilizzare, occorre accertarsi che lo stesso abbia imparato ad utilizzare in modo sicuro e responsabile la bicicletta EPAC – Electrical Power Assisted Cycle (Bicicletta a pedalata assistita). Il modo migliore per verificare quanto detto e farla utilizzare nell'ambiente in cui la bicicletta è destinata ad essere utilizzata.

Primo utilizzo

Andare fuori strada richiede particolare concentrazione, condizione fisica ed esercizio; è pertanto necessario che prenda lentamente confidenza con la sua nuova ebike!

La bicicletta viene consegnata al THOK Point di zona, o all'indirizzo indicato in fase di acquisto, pre-assemblata (eccetto per la ruota anteriore, il manubrio ed i pedali).

È compito del nuovo proprietario, o del rivenditore, completarne il montaggio avendo cura di:

- Avvitare il disco del freno sul mozzo della ruota anteriore utilizzando le 6 viti torx fornite in dotazione. Prestare attenzione a montare il disco secondo il suo senso di rotazione.





- Montare la ruota anteriore: svitare il perno passante della forcella e rimuoverlo; togliere lo spacer dalla pinza freno.

Inserire la ruota tra gli steli della forcella avendo cura che il disco entri tra le pastiglie. Sulle forcelle FOX il perno va inserito dal lato sinistro (da posizione di guida), mentre su quelle RockShox va inserito dal lato destro. Spennellare un po' di grasso sul perno, inserirlo fino al fondo ed avvitarlo facendo in modo che, una volta serrato, la leva del perno sia verso l'alto e parallela allo stelo.

- Montare il manubrio all'attacco manubrio già fissato sulla serie sterzo, avendo cura di serrare le 4 viti con una coppia pari a 5Nm (da misurarsi con una chiave dinamometrica).



⚠ Attenzione

Gli attacchi manubrio presentano dimensioni differenti in lunghezza e diametri: una scelta sbagliata ed un serraggio superiore ai 5Nm potrebbero portare alla rottura del manubrio.

Qualora si smontasse l'attacco manubrio dal canotto forcella per regolare l'altezza del manubrio con gli spessori in dotazione assicurarsi di lasciare 3-5mm tra la fine del tubo sterzo e l'attacco manubrio. Ciò permette al tappo della serie sterzo di avere sufficiente spazio per avvitarsi correttamente al supporto e precaricare la serie sterzo stessa. Non rispettare tali indicazioni può portare a seri problemi di controllo.

Si consideri che: tanto più in basso viene posizionato il manubrio, quanto maggiore sarà l'inclinazione del busto. Un manubrio eccessivamente basso comporta dolore ai polsi, alle braccia, al busto e alla nuca, in quanto sottoposti ad una maggiore sollecitazione.

Chiudere il tappo serrando la brugola soprastante e successivamente serrare le viti dell'attacco manubrio accertandosi che il manubrio sia dritto rispetto alla bicicletta.

Non ruotare di più di 90° il manubrio durante la marcia: potrebbe causare seri danni. È utile esercitarsi prima di salire in sella e, nel caso, farsi aiutare da rider professionisti;



- Montare i pedali avendo cura di avvitare il pedale sinistro (contrassegnato dalla lettera L) in senso anti-orario alla

pedivella sinistra, ed il pedale destro (contrassegnato dalla lettera R) in senso orario alla pedivella di destra;



- Regolare l'altezza di seduta in base al tipo di pedalata e al comfort dell'utilizzatore, considerando che nel punto più basso della pedivella, con la pianta del piede poggiata sul pedale, la gamba non deve essere completamente distesa; con il tallone poggiato sulla pedivella, invece, la gamba dovrà risultare estesa quasi al massimo.



- ⚠ **Attenzione**
Nell'estrarre il reggisella non superare il limite contrassegnato sul tubo (senza distinzione tra tubi sella telescopici o fissi).

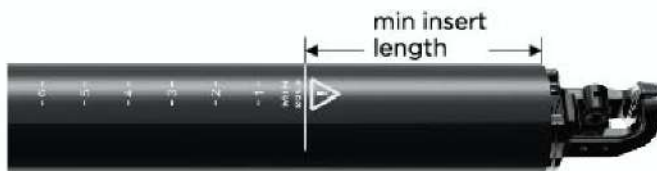

Rispettare le indicazioni riportate di seguito per utilizzare la vostra bike.

MIG-HT		MIG 2.0		MIG / MIG-R		TK01	
S	95	S	96,5	S	96	S	86,4
M	71	M	102,2	M	101,5	M	94
L	104	L	106	L	105,5	L	99,3
XL	107,8	XL	110	XL	109,4	XL	103,5



- Regolare la distanza tra il manubrio e la sella e l'impostazione della sella in modo da garantire una pedalata confortevole;



- Regolare le leve dei freni e del cambio in modo che siano facilmente raggiungibili con le mani salde sulle manopole del manubrio (trattandosi di freni idraulici: agire sulla vite di registrazione posta sulle leve per modificarne la posizione), assicurandosi che la frenata avvenga in modo modulare (è consigliato frenare anticipatamente ed in modo moderato, per evitare il ribaltamento o il blocco della ruota);
- Non è consigliabile cambiare le pastiglie dei freni da soli. È necessario rivolgersi ad un negozio di biciclette qualificato. La garanzia sui freni decade qualora il processo di cambio non sia avvenuto correttamente.
- Prova i freni ogni volta prima di un'uscita: se scopri che la frenata sta perdendo anche solo un po' di efficienza, non importa se prima o durante la guida, chiedi assistenza a un negozio di biciclette qualificato per valutare la sostituzione delle pastiglie.
- Serrare nuovamente le viti dopo gli spostamenti necessari. La leva di destra regola il freno posteriore mentre quella sinistra il freno anteriore. Eccezion fatta per il Regno Unito, Giappone ed Australia dove la leva di destra regola il freno anteriore mentre quella sinistra il posteriore;
- Regolare le sospensioni: seguire le istruzioni del Fornitore poste nella scatola fornita insieme alla bike. Se non foste sicuri di come fare, contattare un negozio specializzato o il Fornitore stesso.

Assistenza: far eseguire lavori di assistenza solo a personale specializzato. L'assistenza alle sospensioni richiede una approfondita conoscenza dei componenti, così come l'uso di attrezzi e lubrificanti specifici. La non corretta esecuzione dei lavori può danneggiare i componenti e far decadere la garanzia. Visita il sito web del Fornitore per il catalogo dei ricambi e le

informazioni tecniche aggiornate. Per ordini di componenti contattare il negoziante autorizzato di zona. Le informazioni qui riportate sono soggette a cambiamenti senza obbligo di preavviso. I prodotti possono differire dalle immagini riportate qui.

Non aggiungere autonomamente accessori o attrezzature alla bicicletta e non tentare di modificarla. Per eventuali accessori (parafanghi, luci, ...), scegliere sempre componenti di qualità facendosi consigliare da un rivenditore specializzato.



Attenzione

Nel serraggio delle diverse viti attenersi alla coppia indicata sulle stesse o fare riferimento alla tabella "Coppie di serraggio" presente in questo manuale.

Batteria

Rimozione ed installazione della batteria

Modelli TK01

Per prima cosa è necessario rimuovere la cover della batteria svitando le due brugole da 4mm al fondo della cover.

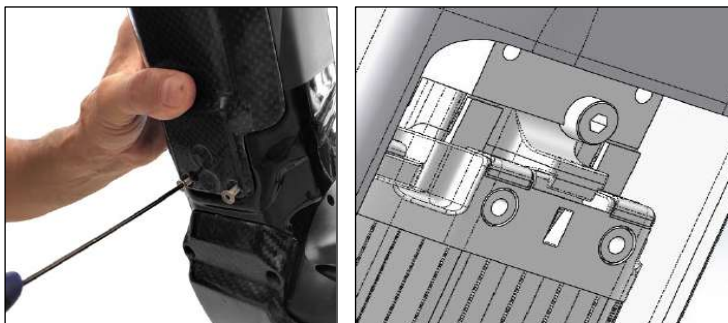

Inserire una chiave a brugola da 4mm dell'apposito foro ed effettuare un mezzo-giro in senso orario. Con una mano tenere la

batteria e con l'altra spingere verso il basso il dente di arresto fino a che non è possibile rimuovere la batteria.

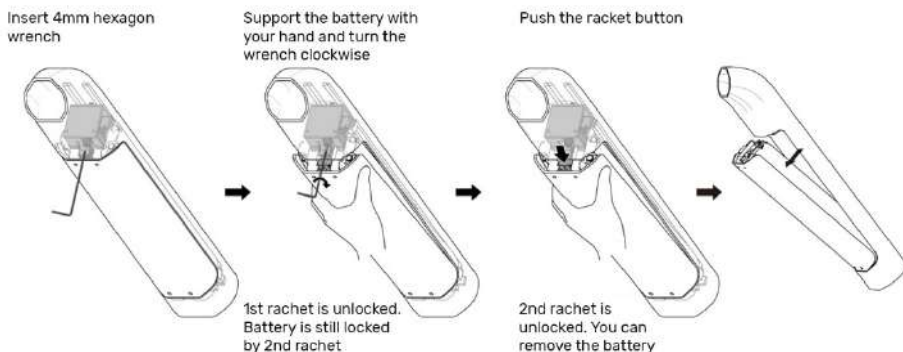

Per installare la batteria eseguire lo stesso processo al contrario: alloggiare la batteria all'interno del down-tube fino a quando non scatta il dente che la tiene in posizione; quindi inserire la chiave a brugola e ruotarla in senso anti-orario.

Inserire le due linguette della cover batteria nelle apposite incanalature e riavvitare le due brugole.

Modelli MIG

Per la cover batteria provvista di sgancio rapido: svitare la vite di fissaggio e sfilare la cover stessa.



Per la cover batteria con banda elastica: tirare la gomma verso l'alto quanto basta a sfilare l'asola dal supporto (facendo

attenzione a non allungare la gomma più di 1-2cm), quindi rimuovere la cover.



Caricare la batteria

Aprire l'apposito tappino posizionato al fondo del seat-tube ed inserirvi lo spinotto del carica batterie.

Assicurarsi di richiudere il tappo a protezione dei contatti dopo aver terminato la ricarica, per evitare che vi entri acqua o sporco e prolungare così la vita utile dell'impianto elettrico.

Attenzione

Collegare direttamente al muro la presa di corrente, senza utilizzare prolunghe ne' adattatori.

Ricordarsi di caricare la batteria almeno ogni 3 mesi, anche se la bike non viene utilizzata.

Accensione e spegnimento

Modelli TK01

ON: Dopo aver premuto per circa 2 secondi il bottone posizionato al di sotto del top-tube questo si illuminerà ed il display si accenderà.

OFF: Per spegnere il sistema premere lo stesso bottone dell'accensione per circa 2 secondi.

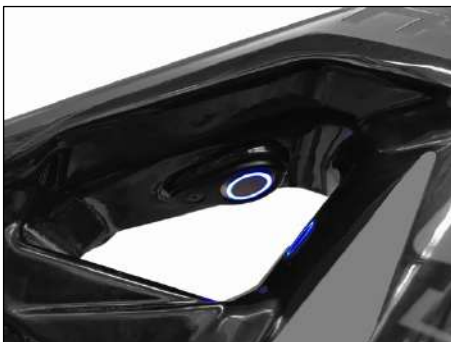

Modelli MIG



ON: Cliccare il bottone di accensione/spegnimento collocato sulla batteria stessa (non tenerlo premuto altrimenti il sistema si accende e si spegne subito dopo).

OFF: Per spegnere il sistema cliccare lo stesso bottone dell'accensione (senza tenerlo premuto)

⚠ Attenzione

Non applicare alcun tipo di pressione sui pedali fino a che il display sul manubrio non è completamente acceso. La pressione di un piede poggiato sul pedale in fase di accensione genera l'errore W013 (in questo caso, per riprendere a pedalare, è sufficiente spegnere il sistema e riaccenderlo).

Qualora si visualizzassero errori sul display: leggere la sezione relativa ai codici di errore presente nel manuale del fornitore.

La pedalata assistita

La bicicletta elettrica a pedalata servo-assistita (denominata EPAC) è un mezzo dotato di un motore elettrico a supporto della pedalata. La pedalata assistita si attiva automaticamente non appena si inizia a pedalare e si disattiva automaticamente non appena si smette di pedalare. Tale assistenza interviene fino a una velocità massima di 25 km/h. La regolazione del supporto fornito dal motore elettrico avviene tramite l'interruttore di servo-assistenza applicato sul manubrio.

Attenzione

Non appoggiare i piedi sui pedali durante l'accensione del motore in quanto potrebbe verificarsi un errore con l'inizializzazione del sensore di coppia (Errore W013). Per azzerare tale errore è necessario spegnere e riaccendere il sistema.

La batteria al momento della consegna della sua ebike è posta dalla casa madre in "Sleep Mode", infatti risulterà spenta anche premendo il tasto di accensione. Prima della prima uscita in bicicletta è pertanto necessario effettuare un ciclo di carica completo della batteria fino a che si accendono tutti i 5 LED. Per la carica della batteria, utilizzare il carica-batterie Shimano specifico e rispettare le condizioni di carica indicate nel manuale Shimano Steps.

Prima di ogni uscita

Per propria natura le MTB sono sottoposte a grandi sforzi: ogni componente della bicicletta reagisce in modo differente sotto sforzo e potrebbe giungere a frattura senza preavviso. È di fondamentale importanza controllare che la bicicletta funzioni correttamente e sia in sicurezza prima di ogni uscita; si consiglia

inoltre di sottoporla a periodici controlli di routine presso il proprio THOK Point o presso un'officina specializzata.

In particolare occorre controllare, secondo quanto indicato sul presente manuale e su quelli dei Fornitori dei componenti dati in dotazione, che:

- Tutte le viti relative agli snodi del triangolo posteriore, leveraggio, ammortizzatore e pedivelle siano serrate correttamente (vedere paragrafo "Coppie di serraggio" di questo manuale);
- L'attacco del manubrio e della sella siano serrati correttamente;
- I bloccaggi rapidi (ove presenti) e quelli a brugola della ruota anteriore e posteriore ed i perni passanti siano fissati a dovere;
- Le ruote siano libere di scorrere senza attriti con altri componenti;
- I freni anteriore e posteriore funzionino correttamente;
- Non vi siano sul telaio e sul triangolo posteriore crepe o segni legati all'eccessivo sforzo a cui è stata sottoposta la bicicletta;
- La batteria sia sufficientemente carica e sia installata correttamente sulla bicicletta;
- La pressione degli pneumatici sia adeguata a quanto riportato sui copertoni stessi.



⚠ Attenzione

Se si riscontrano anomalie con uno dei punti sopra citati è necessario provvedere a risolverle prima di poter utilizzare la bicicletta.

Eventuali vibrazioni percepite durante la guida della propria bicicletta non vanno sottovalutate in quanto possono essere sintomo di rottura o allentamento dei componenti.

È di fondamentale importanza per un'uscita serena in bicicletta portare con sé gli utensili più comuni alla riparazione della bicicletta ed un kit d'emergenza (camera d'aria, pompa, ...).

Senza un'adeguata formazione è consigliato far eseguire anche gli interventi più semplici ad un'officina specializzata.

Utilizzare la bicicletta solo dopo averne ripristinato lo stato ottimale.

In caso di caduta

Le cadute sottopongono la bicicletta ed i componenti ad elevate sollecitazioni, pertanto, prima di riprendere a pedalare, occorre verificare che non vi siano danni legati all'accaduto.

Per prima cosa occorre verificare che:

- i cerchi siano ancora centrati nel telaio e nella forcella facendo girare la ruota;
- il manubrio e l'attacco al manubrio non siano deformati o rotti;
- il cambio ed il deragliatore funzionino correttamente con tutti i rapporti senza entrare in contatto con i raggi e che la catena non cada fuori sede;
- la sella non sia storta né mobile.



Su alcuni componenti potrebbero non essere visibili segni di danni o cedimenti dopo un urto. È comunque consigliabile sottoporli a personale esperto prima di riutilizzarli.

Non riprendere l'utilizzo della bicicletta se vi è anche solo il minimo dubbio che qualcosa possa essere stato danneggiato.

Interventi di pulizia, manutenzione e trasporto

Pulizia e manutenzione della bicicletta

- Prima di procedere alla pulizia della bicicletta rimuovere la batteria;
- È sconsigliato il lavaggio con getti ad alta pressione onde evitare di danneggiare la bicicletta ed i suoi componenti;
- Per un corretto lavaggio utilizzare appositi prodotti detergenti e protettivi, privi di reagenti chimici aggressivi; dopodiché sciacquare accuratamente ed asciugare con cura con un panno morbido asciutto;
- Eseguire regolarmente interventi di pulizia, verificare lo stato di lubrificazione degli organi meccanici e il corretto funzionamento della bicicletta;
- Eseguire regolarmente il centraggio delle ruote ed accertarsi che tutti i raggi siano sufficientemente in trazione. Tale operazione assicura inoltre il corretto allineamento tra il sensore di pedalata e la calamita posizionata sul raggio.



Dopo circa 150km di utilizzo consigliamo di sottoporre la sua e-bike ad una ispezione completa effettuata da personale specializzato.

Pulizia manutenzione e stoccaggio parti elettroniche

È sconsigliato il lavaggio con getti ad alta pressione anche per evitare infiltrazioni d'acqua all'interno dei componenti elettronici. Prima di procedere alla pulizia di tali componenti accertarsi che tutti i cavi elettrici siano ben connessi e che su ogni porta rimasta libera sia presente l'apposito tappo di chiusura.

A questo punto è possibile pulire il pacco batteria e la drive unit (motore) con un panno morbido e asciutto, avendo cura di tenerlo lontano da getti d'acqua.

La durata del pacco batteria è maggiore se lo stesso è mantenuto con cura e soprattutto se è riposto nelle giuste condizioni ambientali: evitare l'esposizione diretta ai raggi del sole e riporlo in un ambiente asciutto a temperatura compresa tra i 10÷20 °C.

In caso di lunga inattività (es. pausa stagionale): staccare la batteria dalla bicicletta ed assicurarsi che abbia una carica pari o superiore al 70%; ricaricarla almeno ogni 4 mesi.

Crash replacement

Il servizio di Crash Replacement è riservato al primo proprietario della bicicletta ed è valido per i primi due anni dalla data di acquisto, una sola volta.

KP offre la possibilità di sostituire il telaio della THOK E-Bikes a condizioni particolari in caso di incidente. Il cambio avverrà con telaio di pari o superiore modello privo dei componenti. Il montaggio dei componenti sul nuovo telaio non sarà compreso nel prezzo, ma sarà a carico del cliente.

Sarà necessario spiegare dettagliatamente le circostanze che hanno portato al danno, allegando le immagini della bicicletta incidentata.

Ci riserviamo il diritto di non concedere il servizio in caso dovessimo riscontrare che il danno sia solo estetico o causato appositamente.

Per l'attivazione del servizio potrai contattarci via e-mail scrivendo a tech@thokebikes.com.

Garanzia

La KP S.r.l. garantisce, ai sensi ed agli effetti degli articoli 128 e ss. del D. Lgs. 206/2005, i beni acquistati dal Cliente Consumatore per ogni eventuale difetto di conformità che si manifesti entro il termine di due anni dalla consegna.

Nel caso di beni usati, secondo quanto previsto dall'articolo 134, II comma, D. Lgs. 206/2005, che siano stati esaminati e riparati in ossequio alle specifiche del produttore, la KP s.r.l. è responsabile nei confronti del Cliente Consumatore dei difetti di conformità che si manifestino entro un anno dalla consegna del bene.

Ai fini del presente contratto si presume che i beni di consumo siano conformi se, ove pertinenti coesistano le seguenti circostanze:

- Sono idonei all'uso al quale servono abitualmente beni dello stesso tipo;
- Sono conformi alla descrizione fatta dal venditore e possiedono le qualità del bene che il venditore ha presentato al Cliente Consumatore come campione o modello;
- Presentano le qualità e le prestazioni abituali di un bene dello stesso tipo, che il Consumatore può ragionevolmente aspettarsi, tenuto conto della natura del bene e, se del caso, delle dichiarazioni pubbliche sulle caratteristiche specifiche dei beni fatte dal venditore, dal produttore o dal suo agente o

rappresentante, in particolare nella pubblicità e nella etichettatura;

- Sono altresì idonei all'uso particolare voluto dal consumatore e che sia stato da questi portato a conoscenza del venditore al momento della conclusione del contratto e che il venditore abbia accettato anche per fatti concludenti.

Il Cliente Consumatore decade da ogni diritto qualora non denunci per iscritto alla KP S.r.l. il difetto di conformità entro il termine di due mesi dalla data in cui il difetto è stato scoperto.

A seguito della denuncia il Consumatore avrà diritto di richiedere la riparazione o la sostituzione del bene. La KP S.r.l. dovrà risponderci entro e non oltre sette giorni lavorativi dal momento del ricevimento della denuncia. Nel caso la riparazione o la sostituzione del bene siano impossibili o eccessivamente onerosi per la KP S.r.l., quest'ultima procederà ad una riduzione del prezzo o alla risoluzione del contratto. In tal caso sarà Suo onere indicare le modalità per il riaccredito delle somme pagate.

La garanzia non viene applicata se la bicicletta:

- è utilizzata in gare o competizioni sportive;
- è utilizzata a scopo commerciale (esempio: noleggio);
- è utilizzata in modo non conforme o diverso da quello per cui è stata progettata;
- riceve erronea o insufficiente manutenzione;
- non viene riparata da un'officina specializzata.

La garanzia è valida solamente se vengono utilizzati componenti originali, inclusi quelli che sono stati sostituiti.

In caso di problemi con componenti in garanzia rivolgersi al THOK Point o THOK Service Center più vicino.

Qualora non fosse possibile contattare l'assistenza all'indirizzo tech@thokebikes.com.

Norme da applicare in caso di danni alla consegna

In caso di danni, verificatisi nel corso del trasporto delle merci, è necessario osservare le seguenti norme a seconda dei due casi:

- 1) In caso di danni apparenti, cioè visibili al momento della consegna, dovete provvedere a:
 - elevare riserve sui documenti di trasporto e/o di consegna che si firmano al momento del ricevimento delle merci. Tali riserve devono essere il più dettagliate possibile; specificate tipologia ed entità del danno o dell'ammanco.
Dovete elevare riserve anche in caso di danni visibili agli imballaggi.
 - comunicare immediatamente alla ditta KP Srl il danno rilevato riportando tutti gli estremi della spedizione con relativa documentazione fotografica dell'imballo e delle parti danneggiate.
- 2) In caso di danni occulti, cioè non visibili al momento della consegna, dovete provvedere a:
 - comunicare immediatamente alla ditta KP Srl il danno rilevato riportando tutti gli estremi della spedizione con relativa documentazione fotografica dell'imballo e delle parti danneggiate.

La ditta KP srl declina ogni responsabilità nel caso in cui il destinatario non osservi la procedura di rilievo danni sopra descritta.

Informativa ai sensi del regolamento delle batterie



Il simbolo del cassonetto barrato riportato sull'apparecchiatura indica che il prodotto alla fine della propria vita utile deve essere raccolto separatamente dagli altri rifiuti. L'utente è legalmente obbligato a smaltire le pile e gli accumulatori secondo la normativa prevista per lo smaltimento. È possibile restituirle dopo l'utilizzo ad un punto di raccolta comunale o nei negozi locali attrezzati.

Coppie di serraggio

Modelli MIG

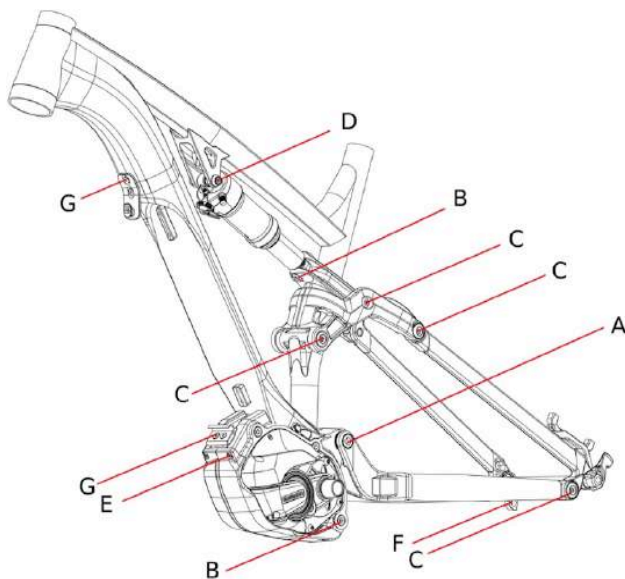

A - 20.5 Nm

C - 10 Nm

E - 1.3 ÷ 1.5 Nm

G - 5.5 Nm

Tubo sella - 8Nm

B - 10 ÷ 12 Nm

D - 8 Nm

F - 7.9 Nm

Attacco manubrio - 5Nm

Rotaie sotto sella - 12Nm

Elementi fissati al manubrio (manopole, manettini, display...) - 3Nm
Ruote: fare riferimento alla coppia indicata sul perno della ruota.

NOTA: Per i modelli THOK E-Bikes ammortizzati solo anteriormente fare riferimento solamente alle coppie di serraggio indicate nel disegno con le lettere: B - G

Non è consentito l'utilizzo di viti in ergal o altre leghe leggere per il serraggio dei suddetti componenti.

Modelli TK01

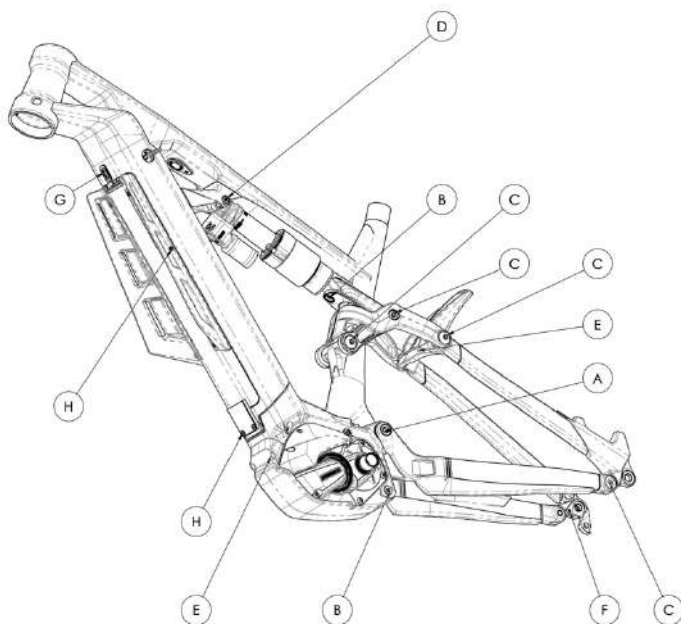

A - 20.5 Nm

C - 10 Nm

E - 1.3 ÷ 1.5 Nm

G - 5.5 Nm

Attacco manubrio - 5Nm

Tubo sella - 8Nm

B - 10 ÷ 12 Nm

D - 8 Nm

F - 2.5 ÷ 3 Nm

H - 1 ÷ 1.3 Nm

Rotaie sotto sella - 12Nm

Elementi fissati al manubrio (manopole, manettini, display...) - 3Nm

Ruote: fare riferimento alla coppia indicata sul perno della ruota.

NOTA: Per i modelli THOK E-Bikes ammortizzati solo anteriormente fare riferimento solamente alle coppie di serraggio indicate nel disegno con le lettere: B - G

Non è consentito l'utilizzo di viti in ergal o altre leghe leggere per il serraggio dei suddetti componenti.

Accessori inclusi nel kit-tourer

- **LUCI:** Il kit comprende fanali anteriore e posteriore. Se ne consiglia l'utilizzo in modalità acceso anche durante il giorno. Verificare la normativa vigente nel proprio Paese inerente all'obbligo di utilizzo delle luci anche durante il giorno.
- **PORTAPACCHI:** Il portapacchi posteriore ha una portata massima di 25kg, è omologato per l'esclusivo trasporto di materiali nei limiti indicati ed è vietata l'installazione di componenti o accessori per il trasporto di persone. È vietata qualsiasi modifica strutturale che pregiudichi il suo utilizzo.
ATTENZIONE: Il trasporto di materiale pesante può influenzare la capacità di gestione della bicicletta alterandone il peso e il bilanciamento.
- **CAVALLETTO:** Il cavalletto laterale in dotazione ha 2 regolazioni di altezza. Assicurarsi sempre del corretto sollevamento del cavalletto prima di mettersi in marcia.

Table of content

Introduction	33
Warnings	35
Electrically Power Assisted Cycles (Epac)	36
Road safety	37
Note for parents and legal guardians	38
Before the first ride	38
Battery	45
Electronically power assisted cycles	47
Before each ride	48
In the event of fall	49
Care, cleaning, maintenance and transport intervention	51
Cleaning and maintenance	51
Electronic parts' cleaning, storage and maintenance	51
Crash replacement	52
Legal warranty for consumer	53
Rules to be followed in case of goods damage	54
Battery differentiated waste directives	55
Torque chart	56
MIG models	56
TK01 models	57
Tourer-kit: accessories	58

Introduction



Congratulations on your new purchase and thank you for choosing an ebike from THOK E-Bikes.

THOK E-Bikes realizes performing e-mtb to satisfy the most demanding riders, and comfortable at the same time for those who want to enjoy the experience on their e-bike with extra peace of mind. THOK presents innovative solutions and unique graphics thanks to D-Perf by Aldo Drudi who participated with enthusiasm to the design of the MIGs.

Biking is a wonderful sport, that takes you on incredible adventures into nature. It is also a fantastic form of exercise, with no CO₂-emitting vehicles sharing the trails, making it very healthy, reducing stress and decreasing chances of depression! Regular cycling strengthens the heart, helps you maintain a healthy weight and goes easy on your joints. Now, thanks to the

Electronically Power Assisted Cycles (EPAC) the bicycle world has become accessible to everybody.

For those who have never attempted a bike for fear of fatigue, or those who are unable to do it anymore due to lack of training, wives with husbands, fathers with children, grandparents with their grandchildren...

Before using the bicycle we advise to read carefully this "Use and maintenance manual" and "Technical documents" of the component suppliers, and from the Shimano web-site (<http://si.shimano.com>). The EPAC booklet covers technical and safety information therefore, for all other necessary information refer to the UMM. It is recommended to register your ebike on our website: <http://www.thokebikes.com>

The bike's frame number is located on the out-side surface of the motor bracket. It can be read without disassembling any piece.



⚠ Attention

Together with the bike come 2 keys (and their barcode) for locking and unlocking the battery pack. It is important to place 1 of them and the barcode in a safe place. The loss of the two

keys and the barcode will make it impossible to remove the battery from the bike without damaging the lock.

If you lose the keys, contact: www.abus.com.

Do not use the bicycle with the key inserted in the battery lock. Always remove the key from the padlock after using it. Key can be stolen or accidentally break in the padlock.

Warnings

This User manual together with Shimano Steps Drive Unit's booklet contain all the information you need to become familiar with your new EPAC, its components and its technology, and to learn all the necessary precautions for a safe and proper use of the bike. The knowledge and respect of warnings avoid damage to person and property and allows the use of the bicycle respecting the environment. Please keep this handbook for future references and in case you will give your bike to someone else. If this manual gets lost or damaged please request a new copy to a THOK Point or to KP srl.

Use the bike only after reading carefully all the documentation. KP srl can change part of this manual at any time, for technical and commercial needs, without any retroactive notice.

Please understand that in case of self-executed repairs and/or not-professional maintenance warranty on components shall be void and we shall not accept liability for consequential accidents or damages.

If necessary please contact a THOK Point or any Shimano Service Center. Of course, you can always reach us by website (www.thokebikes.com) if you have any queries.

Please note that any change to the engine, battery, cable or firmware set up not according to Shimano Steps standard's could

have high risk to damage the whole system or cause any fault of the information transfer between each part.

Change the wheel size may change the Max speed higher or lower than 25km/h. Please note it could bring high risk of injury if the motor support more than 25km/h.

 **Caution**

Battery, engine, or brake discs may reach high temperatures after long use: be sure to allow these parts to cool down before touching them or cycling again. If the battery and the engine do not seem to cool despite inactivity, contact a Shimano Service Center or the nearest THOK Point.

The A-Weighted emission sound pressure level at the driver ears is less than 70 Db(A)

The bike maximum load capacity (biker with possible bags) is 120 kgs (260 lbs). Trailer and child-seat cannot be used with this bike.

KP srl will not be responsible for any damage caused by tampering and/or change by the customer of the electrical components with spare parts other than the original standard ones provided by the Shimano Steps group.

Electrically Power Assisted Cycles (EPAC)

EPAC is the abbreviation used by the European Standard EN 15194:2009 and derives from the initials of "Electrically Power Assisted Cycles", and has the same characteristics as the "assisted pedal bicycles".

Therefore, the functional features requested by Italian and European Standards for the Electrically Power Assisted Cycles (EPAC) are:

- the electric motor must only assist when the cyclist pedals forward;
- the assistance cuts-out as soon as the cyclist stops pedaling forward or acts on the brake levers;

- the assistance reduces progressively and cuts-out completely when the vehicle reaches the maximum speed of 25 km/h.

The assisted pedal cycles are excluded from the European Directive 2002/24/CE relative to type approval of motorized vehicles with two or three wheels. Therefore, compliance with and maintenance of the main requisites allow your EPAC to be used according to the regulations valid for velocipedes. Bicycle lanes can be used and helmets, insurance or registration plates are not compulsory.

Road safety

The E-mtb are designated for an off-road use, however they can be fun also to ride on path or even sand since they have a great support from the engine. Please do not ride your bike in extreme conditions, such as volcano or polar area.



In order to ride it on public roads it is necessary to equip it with all the equipment required by the regulations in force in the Country of use. For more information on the equipment contact your THOK Point or a Shimano Service Center.

In some Countries it may be necessary to verify the correspondence of the characteristics of the bicycle to what is prescribed by specific local regulations. Check the requirements before using the bicycle.

For your own safety it is required to always wear a helmet.

Pay more attention in wet ground conditions because the mud could cause malfunctions to the braking system; regular checking is recommended after traveling a certain distance.

This manual provides further guidance and instructions on the use of the bicycle, but do not substitute regulations, decrees nor Laws

in force in the country where it is ridden. (In Italy no permission from authorities, nor a driver license is required).

The handlebar, the riders response to steering and braking can be adversely affected . Before your riding, please be sure you have been well trained and practice.

Note for parents and legal guardians

A parent or legal guardian is responsible either for the actions and the security of the child, either for the bicycle state of use and adaptation to the rider's size. This bike is not suitable for children; however if the parent or legal guardian decide the kid can ride it, it is their duty to make sure that the child has learned to use safely and responsibly the EPAC. We recommend to verify the actual knowledge of riding an EPAC in the environment in which the bicycle is intended to be used.

Before the first ride

Biking requires particular concentration, physical fitness and exercise; therefore take your time to know your new e-bike!

The bike is delivered pre-assembled (except mounting the front wheel and fixing handlebar and pedals) to the designated THOK Point or to the address specified online during the purchase.

It is your responsibility (or the THOK Point's when delivered there) to complete the assembly process paying attention to:



- Mount the rotor disk by screwing the 6 torx screws provided into the hub. Be aware rotor disks have a predetermined rotation direction.



- Assemble the front wheel: Unscrew the front axle and remove it. Remove the transport spacer from the front brake caliper and store it for future transport needs.

Place the front wheel in the fork. Take care when inserting the brake rotor in the caliper to avoid causing damage. Lightly grease the front axle. On FOX forks, the axle should be inserted from the non-drive side, whereas on RockShox forks it should be inserted from the drive side. Insert the lightly greased axle as far as it will go, then secure it by rotating it in the clockwise direction. Tighten the axle by hand until it sits parallel to the fork, in order to properly secure the wheel. Once the lever is tight and parallel to the stanchion, the wheel is secure. Please also observe the manufacturer's advice!

- All the screws relative to the joints of the rear triangle, linkage, rear shock and cranks are correctly tightened (see paragraph "Torque chart" of this manual)

- Place the handlebar and attach it to the stem (allen key 4mm). Now tighten the top bolts of the face plate to the indicated, then tighten the lower face plate bolts (5 Nm torque). Make sure the lower bolt gaps are even and that the handlebar is correctly centered in the stem.



⚠ Attention

Stems have different sizes in length and diameters: a wrong stem and a torque higher than 5 Nm could break the handlebar.

If you remove the stem from the fork tube to adjust the height of the handlebar with the supplied spacers, make sure you leave 3-5mm between the end of the steering tube and the stem. This allows the steering head cap to have enough space to properly screw onto the support and preload the head set itself. Not complying with these indications can lead to serious control problems.

Consider that: the lower the handlebar is positioned, the greater the inclination of the body. An excessively low handlebar causes pain in the wrists, arms, body and neck, as they are subjected to greater stress.

Close the cap by tightening the upper hexagon and then tighten the stem screws, making sure that the handlebar is straight in relation to the bicycle.



Do not turn the handlebars more than 90 ° while riding: it may cause serious damage. It is useful to practice before getting on the saddle and, in case, to be helped by professional riders;

- Use an allen key to install the pedal in the crankarm. Grease the threads of the pedal to ensure it can function as intended (including future removal). The pedal on the non-drive side (marked with the letter L) is left-threaded and should be tightened in the counter-clock-wise direction. The right pedal (marked with the letter R) should be tightened in the clock-wise direction

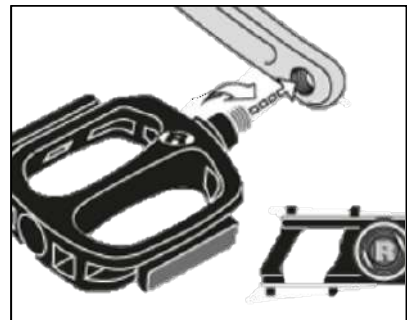
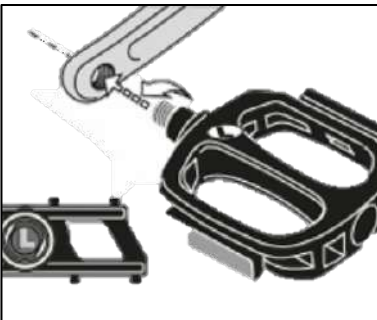

- Adjust the seat height according to your type of ride and comfort preferences. Sit on the saddle, place your heel on the pedal and rotate the crank to the lowest position. Your leg should be fully straight in this situation.



Follow the instructions below to properly set-up your bike.

MIG-HT		MIG 2.0		MIG / MIG-R		TK01	
S	95	S	96,5	S	96	S	86,4
M	71	M	102,2	M	101,5	M	94
L	104	L	106	L	105,5	L	99,3
XL	107,8	XL	110	XL	109,4	XL	103,5



⚠ Attention

Do not exceed the limit marked on the tube when extracting the seat post, no matter if it is a dropper seat post or rigid seat post.

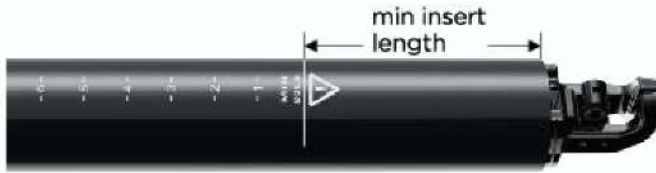

- Adjust the distance between the handlebar and the saddle, and set the saddle right to ensure a comfortable ride;



- Adjust brakes and gears levers to be able to reach them easily with both hands firm on the handlebar grips (since MIGs have hydraulic brakes: adjust the screws situated on the levers to change their position), ensuring a smooth braking (it is suggested to brake in advance and in a moderate manner, to prevent the wheel from tipping over or blocking);
- It is not recommended to change the brake pad by yourself. Please change it by a qualified bike shop. The brakes will not be guarantee if the change process is incorrect.

- Test the brakes every time before you ride, if you find out the function of the braking is losing even just a little bit, no matter before or while riding, ask for assistance from a qualified bike shop to see if the brake pad is recommended to be changed.
- Make sure to retighten the screws after any adjustments. The brakes are assembled as: left brake lever for front brake and right brake for rear brake. The exception countries are UK/Japan/Australia, assembled as right brake lever for front brake and left brake for rear brake;
- You can learn about adjusting your suspension's air pressure in the included manufacturer's manual. If you are not sure how to do it, contact your THOK Point, a bike store or the supplier itself.

Service: Suspension service must be performed by specialized personnel only. Suspension assistance requires in-depth knowledge of the components, as well as the use of specific tools and lubricants. Failure to perform the work can damage the components and void the warranty. Visit the Supplier web-site for the parts catalog and updated technical information. For additional orders of the components, contact your local authorized THOK Point.

Do not add accessories or equipment to your bicycle yourself and do not attempt to modify it. For any accessories (mudguards, lights, ...), always choose quality components by consulting a specialist THOK Point.

 Attention

When tightening the screws follow the torque instruction indicated on the equipment itself or refer to the "Torque chart" table in this manual.

BATTERY

Removal and installation of the battery

TK01 models

First of all remove the battery cover held in place with two 4M screws.

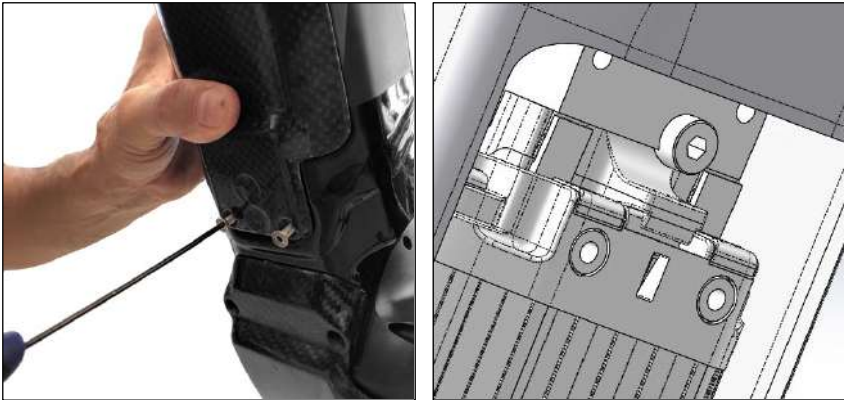

Now insert and turn clockwise a 4mm hexagon wrench to unlock the first ratchet while holding the battery with one hand. Push the ratchet down to unlock the second ratchet. Now you can carefully remove the battery.

Insert 4mm hexagon wrench

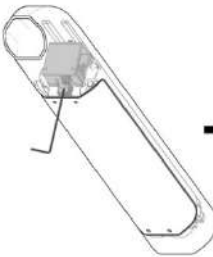

Support the battery with your hand and turn the wrench clockwise

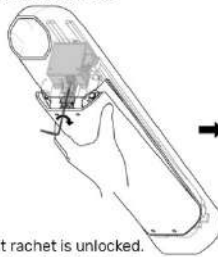

1st ratchet is unlocked. Battery is still locked by 2nd ratchet

Push the ratchet button

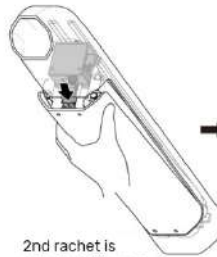

2nd ratchet is unlocked. You can remove the battery

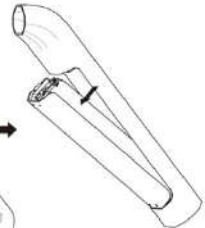

Installing the battery is done in the reverse order to the removal: First place the battery in the downtube, click it in, then turn the hexagon wrench anticlockwise.

Place the battery cover and screw the 2 bolts back in.

MIG models

For battery covers held in place by the quick-release screw: turn the screw anticlockwise to unlock the cover, then pull it up and forward to release the lower pins.



For battery covers held in place by the rubber belt: pull the rubber belt up just enough to get the buttonhole out from the support (maximum extension 1-2cm), then take the cover off.



Installing the battery is done in the reverse order to the removal

Charging the battery

Open the seal placed at the bottom of the seat-tube.

Insert the plug of the charger all the way into the charging port of the battery.

Make sure to close the cover after charging the battery, to prevent water ingress and to prolong the service life of your battery.

⚠ Attention

Connect the charger directly to a power source. Never use extension cords.

Fully charge the battery every three months, even if the bike is not being used.

Switching the battery ON and OFF

ON: Press the button underneath the top tube for approximately 1 second. The Shimano display on the handlebar will light up.

OFF: Press the button underneath the top tube for approximately 2 seconds. The LED will light up, the Shimano display on the handlebar will turn off.

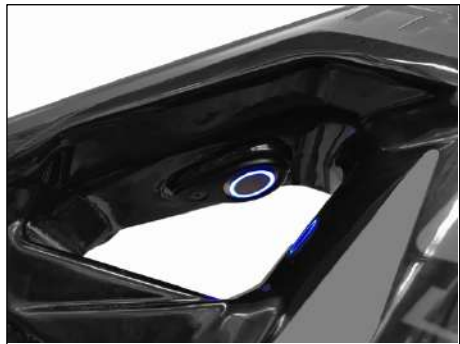

ATTENTION! Only turn on your bike in neutral mode, which means without any pressure on the pedals. In case you don't, an error code will be displayed (W 013). Read about what to do in case of an error code in the Shimano manual included with your bike.

Electronically power assisted cycles

EPACs are bicycles provided with an electric motor to support the riding. The assistance is activated automatically as soon as you start cycling and it turns off automatically as soon as you stop cycling. Such assistance operates up to a top speed of 25 kph (15

mph). You can select an assist mode for each particular application thanks to the assist switch attached to the handlebar.

 Attention

Do not place your feet on the pedals when turning the power on. The system error related to the initialization of torque sensor (W013) may result. In order to reset the Error it is necessary to turn OFF and back ON the system.

When delivered the battery is set in "Sleep Mode": be sure to charge it before use. The battery can be used when the LEDs on light up. The proper use of Shimano battery is recommended. Use the Shimano specified charger and observe the specific charging conditions when charging the battery. Not doing so may cause overheating, bursting, or ignition of the battery.

Before each ride

Most of the times MTBs have to stand a lot of stress: each bicycle component reacts differently under stress and may come to fracture without any warning. It is very important to check that the bike is functioning properly and safely before each ride. It is also advisable to take it to your THOK Point (or authorized THOK Point) for periodic routine checks.

In particular, following this manual and the instructions written on suppliers' manuals given together with the bike, make sure that:

- All the screws relative to the joints of the rear triangle, linkage, rear shock and cranks are correctly tightened (see paragraph "Torque chart" of this manual);
- the stem and seat are properly tightened;
- front and rear wheels' quick release (if available) and passing pins are in place;

- wheels spin smoothly without any interference with other components;
- tire pressure is correct (refer to what is written on the tire itself);
- front and rear brakes are functioning properly;
- there are no cracks or signs related to excessive stress on the frame and the rear triangle;
- the battery is sufficiently charged and properly installed on the bike.



⚠ Attention

If any of the points above is not verified you need to resolve it before going biking. Perceived vibrations while riding your e-MTB should not be underestimated as they can be a sign of breakage or loosening of the components.

It is very important to always carry common bicycle repair tools and an emergency kit when riding (tire-tube, pump, ...).

Independently perform only the actions described in this manual. For all other works not described please contact a specialist. Use the bike only after having returned it to its optimal state.

In the event of fall

Falls place a lot of strain on your bike's material and components. Therefore, before you continue on your ride, check your bike for damage and impaired functions.

Before getting on your bike check:

- that the seat-post and wheels are firmly secured in the frame and fork;
- that the wheels spin freely;
- the air pressure in the tires, the tension of the spokes and the hub bearing play;
- the brake function;
- any signs of material fatigue (deformations, fractures, cracks, signs of impact, etc.).



On some components, signs of damage or sagging after a crash may not be visible. It is however advisable to submit them to expert personnel before using them again; composite components should be either returned to the manufacturer for inspection or destroyed and replaced.

Do not continue your ride even if only one of the possible defects is present. If you are uncertain regarding the damage of your bike or have any questions, do not hesitate to contact us.

Care, cleaning, maintenance and transport intervention

Cleaning and maintenance

- Remove the battery before cleaning your e-bike;
- the use of hydro cleaners is not recommended and in any case do not wet the internal electric and electronic circuits, in order to prevent risk of faults;
- carefully clean the dirty parts with a soft damp cloth and little neutral liquid soap. Afterwards, use a soft dry cloth to dry carefully;
- clean the electric contacts with a dry soft cloth. If necessary, use suitable detergent and protective products;
- Clean, check the lubrication of the mechanical parts and check the correct functioning of your EPAC regularly;
- Regularly perform wheel centering and ensure that all spokes are sufficiently in traction. This operation also ensures a correct alignment between the pedaling sensor and the magnet positioned on the spoke.



After about 150 km (100 miles) riding your ebike we recommend a complete bike inspection performed by an expert.

Electronic parts' cleaning, storage and maintenance

In order to prevent any infiltration of water inside the electronic components we discourage cleaning the bike with hydro cleaners.

Before cleaning electronic components make sure all cables are securely connected and that every socket has its closing cap on. You can now clean the battery and the drive unit with a soft dry cloth, paying attention to keep them away from water jets.

Maintaining the battery pack helps increasing its duration as well as storing it in a proper environmental condition: avoid exposure to direct sunlight and store it in a dry place as indicated in the Shimano user's manual.

In case of long inactivity (i.e. seasonal break): disconnect the battery from the bike and make sure it is at least 70% charged and recharge it at least every 4 months.

Crash replacement

A Crash Replacement service is reserved to the first owner of the bicycle and it is valid for the first two years from the date of purchase, one time only.

KP srl allows you to replace the frame of your THOK ebike under certain conditions in the event of an accident. The damaged frame will be replaced with a frame of equal or greater value, without components. The cost of assembly of the new frame is not to be included in the price and it will be paid by the customer.

You will need to explain in detail the circumstances that led to the damage and provide images of the defective bike.

We reserve the right not to grant the service whenever we find that the damage is only aesthetic or caused on purpose.

To activate this service please get in touch via e-mail: tech@thokebikes.com.

Legal warranty for consumer

Pursuant to, and to the intents and purposes of, arts. 128 et seq. of Legislative Decree 206/2005, KP srl provides a warranty on the products purchased by a consumer customer against any nonconformity defects that are observed within two years of the date of delivery of the products.

On used goods that have been examined and repaired according to the manufacturer's specifications, pursuant to art. 134, 2nd clause, of Legislative Decree 206/2005, KP Srl provides a warranty to a consumer customer against any nonconformity defects that are observed within one year of the date of delivery of the goods.

For the purposes of this Contract, the goods shall be deemed to be conforming if, where applicable, the following circumstances coexist:

They are suitable for the use normally associated with goods of that particular type;

- They conform to the description made by the seller and possess the same characteristics as the item that the seller presented to the consumer customers as a sample or a model;
- They have the characteristics and performance capabilities normally associated with a product of the same type, which a consumer may reasonably expect in view of the nature of the items and, if applicable, in view of the public statements concerning the specific characteristics of the product made by the seller, the manufacturer or an agent or a representative of the latter, with special regard to the contents of adverts and labels;
- They are also suitable for the particular use intended by the consumer as was made known by the latter to the seller when the contract was entered into, and was accepted by the seller also based on conclusive evidence.

The consumer customer loses every right if the nonconformity defect is not notified to KP Srl within the established time period of two months of the date on which the defect was first observed.

Having notified the defect, the consumer shall have the right to request that the product be repaired or replaced. KP Srl shall reply within and not later than seven working days of the date on which the notification was received. If the repair or replacement of the product proves impossible or too burdensome, KP Srl shall proceed by applying an appropriate reduction in the price that was paid or by refunding the entire amount paid and terminating the Contract.

In this case, it is up to you to specify the modalities for the reimbursement of the amounts paid.

The warranty does not apply if your bicycle:

- is used in races or competitions;
- is used for commercial purposes (e.g. rent);
- is used in a different manner from the use it was designed for;
- maintenance has never been made
- is not repaired by a specialist bike shop.

The warranty is valid only if original components are used, including those that have been replaced.

Rules to be followed in case of goods damage

In case of damages occurred during goods transport, it is necessary to comply with the following rules:

1) In case of apparent damages, that is to say damages that are visible during delivery, you will have to proceed as follows:

- make due reserves on the relevant transport and/or delivery documents to be signed by receipt of goods. Such reserves will

have to be as much detailed as possible; pls specify kind and degree of damage or loss.

- You will also have to make due reserves in case of visible damages of packages.
- inform immediately KP Srl company about the damage occurred writing all delivery data and relevant photographic proof of the package and damaged parts

2) In case of hidden damages, that is to say damages that are not visible during delivery, you will have to proceed as follows:

- inform immediately KP Srl company about the damage occurred writing all delivery data and relevant photographic proof of the package and damaged parts.

Kp srl company refuses all responsibility if the consignee does not comply with the a.m. damage survey procedure.

Battery differentiated waste directives



The cross out waste bin symbol on the appliance indicates that the product must be disposed of separately from other refuse at the end of its working life. The user must hand the appliance over to suitable differentiated waste collection centers for electric and electronic waste, or return it to the THOK Point when purchasing a new equivalent appliance.

Torque chart

MIG models

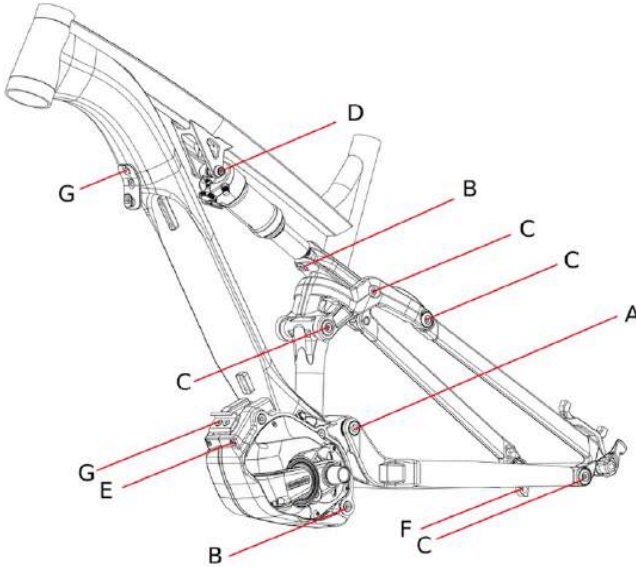

A - 20.5 Nm

C - 10 Nm

E - 1.3 ÷ 1.5 Nm

G - 5.5 Nm

Seat-tube - 8Nm

B - 10 ÷ 12 Nm

D - 8 Nm

F - 7.9 Nm

Stem - 5 Nm

Rails under saddle - 12 Nm

Elements fixed to the handlebar (grips, display...) - 3Nm

Wheel- refer to the torque on the part

NOTE: For front suspended models refer only to the torques indicated in the drawing with the letters: B - G

It's strongly discouraged the use of ergal screws or any other light alloys screws for tightening these components.

TK01 models

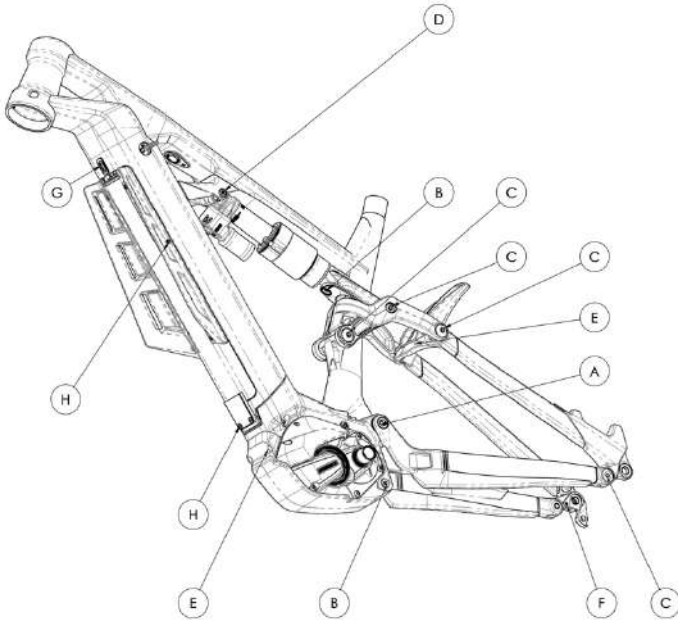

A - 20.5 Nm

C - 10 Nm

E - 1.3 ÷ 1.5 Nm

G - 5.5 Nm

Stem - 5 Nm

Seat-tube - 8Nm

B - 10 ÷ 12 Nm

D - 8 Nm

F - 2.5 ÷ 3 Nm

H - 1 ÷ 1.3 Nm

Rails under saddle - 12 Nm

Elements fixed to the handlebar (grips, display...) - 3Nm

Wheel- refer to the torque on the part

NOTE: For front suspended models refer only to the torques indicated in the drawing with the letters: B - G

It's strongly discouraged the use of ergal screws or any other light alloys screws for tightening these components.

Tourer-kit: accessories

- **LIGHTS:** The kit is equipped with both front and rear lights. It is highly recommended to use lights also during day-time. Check bicycle lighting systems' local laws before riding.
- **REAR RACK:** Rear rack can carry a maximum of 25 Kg (55 lbs). The rear rack is only dedicated to carry the goods within the indicated cargo weight limits. Installation of additional components or accessories for the transport of persons is not allowed. Any structural modification that affects its regular use is prohibited. The carried goods can influence the riding ability and may affect the ebike's handling by altering its weight and balance.
- **KICK-STAND:** The kick-stand's height can be adjusted. Make sure to lift it up before riding.

Inhalt

Vorbemerkung	61
Hinweise	63
Fahrrad mit Elektromotorunterstützung (EPAC)	65
Sicherheit im Straßenverkehr	66
Hinweis für Eltern und gesetzliche Vormunde	67
Erste Fahrt	67
Akku	74
Pedalunterstützung	77
Vor jeder Fahrt	78
Nach einem Sturz	79
Reinigung, Wartung und Transport	80
Reinigung und Wartung des Fahrrads	80
Reinigung, Wartung und Lagerung der elektronischen Komponenten	81
Crash Replacement	82
Garantie	82
Anwendbare Normen bei Lieferschäden	84
Entsorgung der Batterie	85
Anzugsmomente	86
Modelle MIG	86
Modelle TK01	87
Zubehör im Touerkit	88

Vorbemerkung



Herzlichen Glückwunsch zu Ihrem Kauf und ein Dankeschön für die Wahl eines THOK E-Bikes.

THOK entwickelt leistungsstarke E-Bikes, die auch die anspruchsvollsten Riders zufrieden stellen und zugleich komfortabel sind, damit die Fahrt auf dem E-Bike zu einem stressfreien Genuss wird.

Die THOK E-MTBs zeichnen sich durch innovative und ästhetisch einmalige Lösungen aus, bei deren Konstruktion Aldo Drudi und sein Design-Studio D-Perf mit ihrer Begeisterung für Entwurf und Stilentwicklung der MIGs entscheidend beteiligt waren.

Radfahren ist ein spannender Sport, bei dem Sie in direktem Kontakt mit der Natur herrliche Orte entdecken können. Außerdem ist es ein sehr gesunder Sport: Er kräftigt das Herz, ohne die Gelenke zu überlasten, hilft Gewicht zu reduzieren, lindert Stress und trägt zur Bekämpfung von Depressionen bei. Und dank der

elektrischen Pedalunterstützung ist dieser wunderbare Sport jetzt wirklich jedem zugänglich.

Mit einem E-Bike können Sie sich der wunderbaren Welt des Mountainbiking allmählich nähern. Dieses Bike eignet sich für alle, ganz gleich, ob sie bisher Angst vor der Anstrengung hatten, den Sport in der Vergangenheit aufgegeben haben, weil die Zeit zum täglichen Trainieren fehlte, sowie auch für Paare, Eltern und Kinder oder Freunde.

Vor dem ersten Gebrauch Ihres neuen Fahrrads empfehlen wir dieses "Gebrauchs- und Wartungshandbuch" sowie die Anleitungen der Komponentenhersteller zu lesen und für weitere Informationen deren Internetseiten, z.B. (<http://si.shimano.com>), zu konsultieren.

Zudem empfehlen wir Ihnen, Ihr E-Bike auf der Internetseite <http://www.thokebikes.com> zu registrieren.

Die Rahmennummer des Bikes befindet sich auf dem Motorgehäuse. Sie kann somit direkt abgelesen werden, ohne dass Teile abgebaut werden müssen.



Achtung

Im Lieferumfang des Fahrrads sind 2 Schlüssel für das Ver- und Entriegeln des Akkus enthalten. Bewahren Sie diese gemeinsam mit der Codenummer an einem sicheren Ort auf. Sollten Sie beide Schlüssel und die Codenummer verlieren, kann der Akku nicht mehr ausgebaut werden, ohne das Schloss zu beschädigen. Bei Verlust der Schlüssel kontaktieren Sie www.abus.com.

Das Fahrrad nicht mit dem Schlüssel im Schloss des Batteriegehäuses benutzen. Nach Gebrauch den Schlüssel immer vom Schloss entfernen, da er gestohlen oder im Schloss beschädigt werden könnte.

Hinweise

Die vorliegende Bedienungs- und Wartungsanleitung, gemeinsam mit den Anleitungen zur Einheit Shimano Steps, enthalten alle Informationen, die Sie benötigen, um sich mit Ihrem neuen Fahrrad mit Pedalunterstützung vertraut zu machen, die wichtigsten Komponenten und deren Technik kennen zu lernen und das Fahrrad korrekt und sicher zu nutzen.

Das Wissen über die Funktionsweise und die Einhaltung aller Hinweise mindert die Unfallgefahr für Sie und andere Personen, Gefahren für Tiere oder Risiken der Sachbeschädigung und ermöglicht eine umweltfreundliche Nutzung.

Bewahren Sie diese Anleitung auf, um jederzeit Informationen nachschlagen oder sie einem späteren Besitzer übergeben zu können. Bei Verlust oder Beschädigung der Anleitung können Sie bei der KP S.r.L. eine Kopie anfordern.

Bitte nutzen Sie das Fahrrad erst, nachdem Sie die gesamte Begleitdokumentation gelesen haben.

Die KP S.r.L. behält sich das Recht vor, jederzeit und ohne Vorankündigung bzw. nachträgliche Kommunikation Änderungen

vorzunehmen, die aus technischen oder gewerblichen Gründen für notwendig erachtet werden.

Es wird dringend davon abgeraten, Teile und insbesondere die Komponenten selbst auseinanderzubauen oder zu warten. Sollte ein solcher Eingriff erforderlich sein, wenden Sie sich bitte an ein Shimano Service Center. Bei Fragen stehen wir Ihnen über unsere Website <http://www.thokebikes.com> jederzeit gern zur Verfügung.

Alle Veränderungen am Motor, Akku, an Kabeln, Programmen oder sonstigen elektronischen Komponenten der Baugruppe Shimano Steps kann schwerwiegende Schäden und Systemfehler verursachen.

Die Montage von Rädern einer anderen Größe kann sich auf die Standardhöchstgeschwindigkeit von 25 km/h auswirken und erhöht die Unfallgefahr.

Achtung

Die Batterie, der Motor und die Bremscheiben können sich bei längeren Fahrten erhitzen. Lassen Sie diese daher abkühlen, bevor Sie sie berühren oder weiterfahren. Sollten der Akku und der Motor auch bei Inaktivität nicht hinreichend abkühlen, wenden Sie sich bitte an ein Shimano Service Center oder einen Vertragshändler in Ihrer Nähe.

Der Geräuschpegel "A-Weighted" für den Nutzer liegt unter 70Db(A).

Hinweis: Die maximale Traglast des Fahrrads (Fahrer und eventuelles Gepäck) beträgt 120kg.

Das Anbringen von Anhängern oder Kindersitzen am Fahrrad ist nicht zulässig.

Die KP S.r.L. haftet nicht für eventuelle Schäden, die durch die Manipulation und/oder den Ersatz elektrischer Komponenten durch Teile verursacht werden, die keine Originalersatzteile bzw. Standardkomponenten für die Baugruppe Shimano Steps sind.

Elektromotorisch Unterstütztes Fahrrad (EPAC)

EPAC ist die in der EU-Richtlinie EN 15194:2009 verwendete Abkürzung und steht für "Electrically Power Assisted Cycle".

Die für EPAC-Fahrräder geltenden italienischen und EU-Normen sind folgende:

- der Antrieb wird nur dann elektrisch unterstützt, wenn gleichzeitig in Fahrtrichtung die Pedale getreten werden;
- die Pedalunterstützung wird deaktiviert, sobald die Pedale nicht mehr in Fahrtrichtung getreten werden;
- die Pedalunterstützung wird bei steigender Geschwindigkeit stufenweise reduziert und bei Erreichen der Höchstgeschwindigkeit von 25 km/h deaktiviert.

Für Fahrräder mit Pedalunterstützung gilt nicht die EU-Richtlinie 2002/24/EG über die Typpenehmigung für zweirädrige oder dreirädrige Kraftfahrzeuge. Daher gelten für Ihr EPAC-Fahrrad die Vorschriften für Fahrräder und Fahrradwege dürfen benutzt werden. Es besteht keine Helmpflicht, keine Pflicht zum Abschluss einer Haftpflichtversicherung und keine Kennzeichenpflicht.

Sicherheit im Strassenverkehr

Das in dieser Anleitung beschriebene Fahrrad ist für den Geländeeinsatz geeignet, kann aber auch auf asphaltierten Straßen und dank des Elektroantriebs sogar auf Sand gefahren werden. Die Nutzung des Fahrrads unter Extrembedingungen wie auf vulkanischem Untergrund oder in arktischen Gebieten wird nicht empfohlen. Für die Nutzung des Fahrrads im öffentlichen Straßenverkehr muss es mit allem Zubehör ausgestattet werden, das gemäß der Straßenverkehrsordnung des jeweiligen Landes vorgeschrieben ist.



Dieses Zubehör erhalten Sie bei einem Vertragshändler in Ihrer Nähe. Die in vorliegender Anleitung enthaltenen Hinweise für den Gebrauch des Fahrrads gelten zusätzlich zu allen Vorschriften, Verordnungen und Gesetzen allgemeiner oder spezifischer Art, die am Ort der Nutzung gelten, und ersetzen diese nicht.

In Italien werden für die Nutzung eines Fahrrads mit Pedalunterstützung weder behördliche Genehmigungen noch ein Führerschein benötigt. In einigen anderen Ländern könnte es hingegen erforderlich sein, zu prüfen, ob die Eigenschaften des Fahrrads spezifischen, lokal geltenden Vorschriften entsprechen. Bitte prüfen Sie alle Eigenschaften vor der Nutzung des Fahrrads. Zu Ihrer Sicherheit empfehlen wir das Tragen eines für diese Aktivität zugelassenen Schutzhelms. Fahren Sie auf nassem Untergrund besonders vorsichtig, da Schlamm die Bremswirkung beeinträchtigen kann. Es wird empfohlen, die Bremsen nach bestimmten Streckenintervallen regelmäßig zu überprüfen.

Hinweis für Eltern und gesetzliche Vormunde

Ein Elternteil oder ein gesetzlicher Vormund ist sowohl für das Verhalten und die Sicherheit des Kindes als auch für die Sicherheit des Fahrrads sowie dessen Eignung für die Körpergröße des Fahrers / der Fahrerin verantwortlich. Dieses Fahrrad ist nicht für Kinder geeignet. Sollten Sie dennoch der Meinung sein, dass ein Kind das Fahrrad benutzen kann, vergewissern Sie sich bitte, dass es das sichere und verantwortungsbewusste Fahren eines EPAC - Fahrrads beherrscht. Um dies festzustellen, sollte das Fahrrad iTHOK Pointweise in der Umgebung ausprobiert werden, in der es später auch genutzt werden soll.

Erste Fahrt

Geländefahrten erfordern besondere Konzentration, eine gute körperliche Verfassung und etwas Übung. Machen Sie sich daher langsam mit Ihrem E-Bike vertraut!

Das Fahrrad wird vormontiert an den THOK Point in Ihrer Nähe oder an eine beim Kauf angegebene Adresse geliefert. Nach Erhalt müssen außer dem Vorderrad, dem Lenker und den Pedalen keine weiteren Komponenten montiert werden.

Diese Montage kann vom Käufer oder vom Fachhändler ausgeführt werden, wobei Folgendes zu beachten ist:



- Die Bremsscheibe mit den mitgelieferten 6 Torx-Schrauben auf die Nabe des Vorderrades montieren. Dabei ist darauf achten, dass die Laufrichtung der Bremsscheibe stimmt.
- Das Vorderrad montieren: Die Steckachse der Gabel abschrauben und den Spacer vom Bremssattel abnehmen.

Das Laufrad zwischen die Gabelholme einsetzen; dabei ist darauf zu achten, dass die Bremsscheibe korrekt zwischen die Bremsbeläge eingeführt wird. Bei der FOX-Gabel die Steckachse links (aus der Sicht des Fahrers) einführen, bei RockShox-Gabeln dagegen rechts einsetzen. Etwas Fett auf die Steckachse geben, sie bis zum Anschlag einführen und so zuschrauben, dass der Hebel nach oben und parallel zum Gabelholm steht.

- Den Lenker am Lenkerschaft, der bereits am Steuersatz befestigt ist, anbringen. Hierzu die vier Schrauben mit einem Anzugsmoment von 5Nm (mit dem Drehmomentschlüssel messen) festziehen.



Achtung

Die Lenkschäfte können unterschiedliche Längen und Durchmesser haben: Ungeeignete Größen und Anzugsmomente von mehr als 5 Nm können zum Bruch des Lenkers führen

Wenn Sie den Lenkerschaft vom Gabelschaft lösen, um die Höhe des Lenkers mit den mitgelieferten Distanzringen zu regulieren, achten Sie darauf, dass zwischen dem Ende des Lenkerrohrs und dem Gabelschaft ein Abstand von 3 bis 5 mm verbleibt. Dieser Abstand wird benötigt, damit der Gewinding des Steuersatzes korrekt an der Halterung festgeschraubt und der Steuersatz vorgespannt werden kann. Bei Nichtbeachtung dieser Hinweise können schwerwiegende Probleme mit der Lenkung entstehen.

Berücksichtigen Sie hierbei Folgendes: Je tiefer der Lenker positioniert wird, desto mehr beugt sich der Oberkörper beim Fahren. Ein zu niedrig eingestellter Lenker kann Schmerzen an Handgelenken, Armen, am Oberkörper und am Nacken verursachen, da die Beanspruchung höher ist.

Befestigen Sie die Verschlusskappe durch Festziehen des darüber befindlichen Innensechskantrings und ziehen Sie dann die Schrauben des Lenkerschafts fest. Achten Sie darauf, dass der Lenker im Verhältnis zum Rahmen gerade ausgerichtet ist.

Während der Fahrt den Lenker nicht um mehr als 90° drehen, da dies schwere Schäden verursachen kann. Machen Sie sich vor der ersten Fahrt mit dem Fahrrad vertraut und lassen Sie sich bei Bedarf von erfahrenen Mountainbikern Tipps geben;



- Zur Montage der Pedale das linke Pedal (gekennzeichnet mit dem Buchstaben L) gegen den Uhrzeigersinn an den linken Kurbelanschluss und das rechte Pedal (gekennzeichnet mit dem Buchstaben R) im Uhrzeigersinn an den rechten Kurbelanschluss schrauben;



Linkes Pedal. Gegen den Uhrzeigersinn drehen



Rechtes Pedal. Im Uhrzeigersinn drehen

- Stellen Sie die Sattelhöhe je nach gewünschtem Pedalkontakt und passend für die Körpergröße des Nutzers ein. Mit dem Pedal in der tiefsten Position sollte der Fußballen aufliegen, ohne das Bein vollständig zu strecken, während beim Aufsetzen der Ferse das Bein durchgestreckt sein sollte.



⚠ Achtung

Beim Herausziehen der Sattelstütze darf die Markierung am Sattelrohr nicht überschritten werden (dies gilt sowohl für Teleskopsattelstützen als auch für feste Sattelstützen).

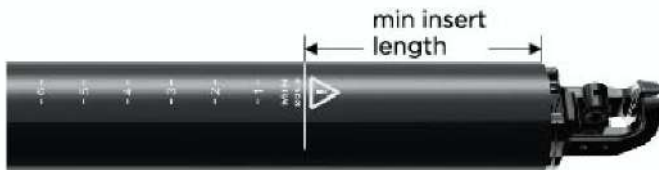

Beim Fahren mit Ihrem E-Bike folgende Hinweise beachten:

MIG-HT		MIG 2.0		MIG / MIG-R		TK01	
S	95	S	96,5	S	96	S	86,4
M	71	M	102,2	M	101,5	M	94
L	104	L	106	L	105,5	L	99,3
XL	107,8	XL	110	XL	109,4	XL	103,5



- Den Abstand zwischen Lenker und Sattel sowie den Sattel selbst so einstellen, dass ein komfortables Fahren möglich ist.



- Die Brems- und Schalthebel so einstellen, dass sie leicht erreicht werden können, während die Hände fest die Lenkergriffe umschließen. (Bei Hydraulikbremsen deren Position mittels der Stellschrauben an den Hebeln ändern). Achten Sie darauf, dosiert zu bremsen (es wird empfohlen, schon frühzeitig und gemäßigt zu bremsen, um ein Blockieren der Räder und somit Stürze zu vermeiden);
- Es wird empfohlen, die Bremsbeläge nicht selbst zu wechseln. Bitte lassen Sie diese Arbeiten von einem qualifizierten Fahrradhändler durchführen. Die Garantie der Bremsen erlischt, wenn der Austausch der Bremsbeläge nicht korrekt vorgenommen wurde
- Testen Sie die Bremsen jedes Mal, bevor Sie losfahren. Sollten Sie feststellen, dass die Bremsfunktion auch nur geringfügig nachlässt, egal ob vor oder während der Fahrt, wenden Sie sich an einen qualifizierten Fahrradhändler, um festzustellen, ob die Bremsbeläge ausgetauscht werden müssen.
- Nach erfolgter Einstellung der Hebel die Schrauben wieder festziehen. Der rechte Bremshebel steuert die

Hinterradbremse, der linke die Vorderradbremse. Dies gilt nicht für englische, japanische und australische Modelle, bei denen umgekehrt der rechte Hebel die Vorderradbremse und der linke Hebel die Hinterradbremse steuert.

- Einstellung der Federung: Befolgen Sie die Anleitung des Herstellers auf der im Lieferumfang enthaltenen Box. Sollten Sie bezüglich der Vorgehensweise nicht sicher sein, wenden Sie sich an einen Fachhändler oder direkt an den Hersteller.
- Service: Lassen Sie Service-Eingriffe nur von spezialisiertem Personal durchführen. Eingriffe an den Federungen erfordern fundierte Kenntnisse über die Komponenten sowie über den Gebrauch der Werkzeuge und der spezifischen Schmiermittel. Bei unsachgemäßer Ausführung der Eingriffe können Komponenten beschädigt werden, was das Erlöschen der Garantie zur Folge hat. Zum Nachschlagen im Teile-Katalog und den aktualisierten technischen Informationen die Internetseite des Herstellers besuchen. Für Bestellungen von Komponenten kontaktieren Sie den Vertragshändler in Ihrer Nähe. Die hier enthaltenen Informationen können ohne Vorankündigung geändert werden. Die Produkte entsprechen nicht unbedingt den Abbildungen dieses Handbuchs.

Bauen Sie das Fahrrad nicht selbst um und montieren Sie nicht eigenständig zusätzliche Komponenten oder Zubehör. Für Zubehör (z.B. Schutzbleche, Beleuchtung u.a.) wählen Sie stets hochwertige Produkte und lassen Sie sich hierzu am besten von einem Fachhändler beraten.



Achtung

Achten Sie beim Zuziehen der Schrauben auf die korrekten Anzugsmomente, die auf den Schrauben selbst sowie in der Tabelle "Anzugsmomente" in dieser Anleitung aufgeführt sind.

Akku

Abnehmen und Einsetzen des Akkus

Modelle TK01

Als Erstes ist die Akkuabdeckung zu entfernen: Schrauben Sie hierzu die zwei 4mm-Inbusschrauben am unteren Teil der Abdeckung ab.

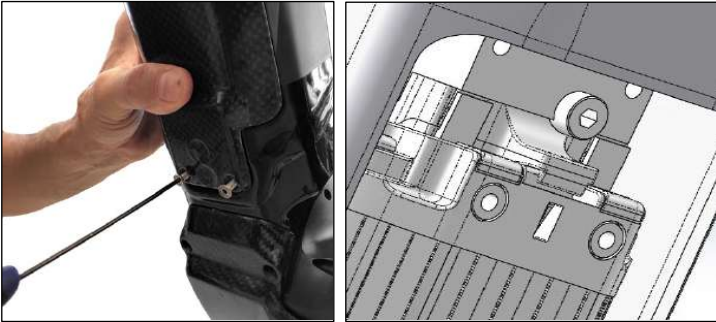

Den 4mm-Inbusschlüssel in die entsprechende Öffnung einführen und eine halbe Drehung im Uhrzeigersinn durchführen. Mit einer Hand den Akku halten und mit der anderen den Sperrriegel nach unten drücken, bis der Akku abgenommen werden kann.

Insert 4mm hexagon wrench

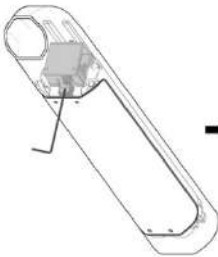

Support the battery with your hand and turn the wrench clockwise

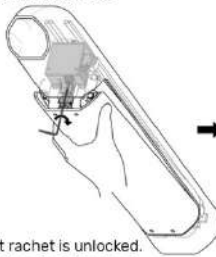

1st ratchet is unlocked. Battery is still locked by 2nd ratchet

Push the ratchet button

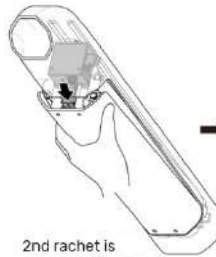

2nd ratchet is unlocked. You can remove the battery

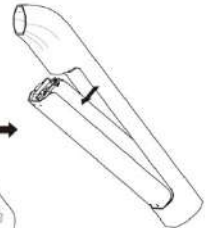

Zum Einsetzen des Akkus in umgekehrter Abfolge vorgehen: D.h. den Akku im Unterrohr einsetzen bis der Riegel, der den Akku festhält, einrastet und dann den Inbusschlüssel einführen und gegen den Uhrzeigersinn drehen.

Die zwei Laschen der Akkuabdeckung in die entsprechende Führung einlegen und die zwei Schrauben festziehen.

Modelle MIG

Bei Akkuabdeckungen mit Schnellverriegelung: Die Befestigungsschraube abschrauben und die Abdeckung abziehen.



Bei Akkuabdeckungen mit Gummiband: Das Gummiband nach oben ziehen, bis die Abdeckung mittels des Lochs im Gummiband von der Halterung abgezogen werden kann (Darauf achten, dass das Gummiband nicht um mehr als 1 bis 2 cm verlängert wird); dann die Abdeckung abnehmen.



Akku laden

Die Abdeckkappe am unteren Teil des Sattelrohrs öffnen und den Stecker des Akkuladegeräts einführen.

Nach Beendigung des Ladevorgangs sicherstellen, dass die Abdeckkappe wieder aufgesetzt ist, damit kein Wasser oder Schmutz eindringen kann, was die Lebensdauer der Anlage beeinträchtigen würde.

⚠ Achtung

Direkt, ohne Verlängerungskabel oder Adapter an die Steckdose anschließen.

Achten Sie darauf, dass der Akku alle 3 Monate geladen wird – auch bei Nichtbenutzung.

Ein- und Ausschalten

Modelle TK01

EINSCHALTEN: Drücken Sie ungefähr zwei Sekunden lang den Knopf unter dem Oberrohr, bis dieser aufleuchtet und das Display sich einschaltet.

AUSSCHALTEN: Zum Ausschalten des Systems denselben Knopf wieder zwei Sekunden lang drücken.

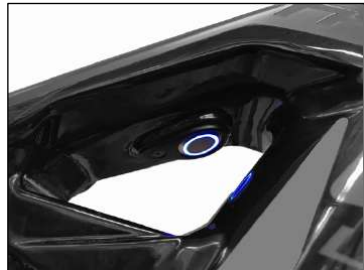

Modelle MIG



EINSCHALTEN: Den Ein-/Ausschaltknopf, der sich auch dem Akku befindet, einmal kurz drücken (nicht gedrückt halten, da das System sich sonst ein- und sofort wieder ausschaltet).

AUSSCHALTEN: Zum Ausschalten des Systems denselben Knopf wie beim Einschalten einmal kurz drücken (nicht gedrückt halten).

Achtung

Erst dann Druck auf die Pedale ausüben, wenn das Display am Lenker vollständig eingeschaltet ist. Bei Druck eines Fußes auf das Pedal während der Einschaltphase erscheint die Fehlermeldung W013. (Sollte dies passieren, das System aus- und wieder vollständig einschalten, damit die Pedale getreten werden können).

Bei Anzeige von Fehlermeldungen auf dem Display, im Kapitel der Fehlercodes im Herstellerhandbuch nachschlagen.

Pedalunterstützung

Fahrräder mit elektrischer Pedalunterstützung (EPAC-Räder) sind mit einem Elektromotor ausgestattet, der die Pedalbewegung unterstützt. Die Pedalunterstützung aktiviert sich automatisch, sobald die Pedale getreten werden, und deaktiviert sich, wenn die Pedale nicht mehr bewegt werden. Diese Unterstützung wird bis zu der Höchstgeschwindigkeit von 25 km/h zugeschaltet. Die Regulierung der Pedalunterstützung durch den Motor erfolgt über einen Servoschalter, der am Lenker befestigt ist.

Achtung

Stellen Sie die Füße in der Startphase des Motors nicht auf die Pedale, da dies einen Startfehler des Drehmomentsensors (Fehler W013) verursachen kann.

Für die Rückstellung dieses Fehlers muss das System aus- und wieder eingeschaltet werden..

Der Akku des E-bikes befindet sich zum Zeitpunkt der Lieferung im Sleep Mode, das heißt, er bleibt ausgeschaltet, auch wenn die Einschalttaste gedrückt wird. Vor der ersten Fahrt muss der Akku vollständig aufgeladen werden, bis alle 5 LEDs der Ladeanzeige leuchten.

Verwenden Sie zum Laden des Akkus nur das spezifische Ladegerät von Shimano und beachten Sie die Hinweise zum korrekten Laden in der Referenzdokumentation zum Shimano Steps.

Vor jeder Fahrt

Aufgrund ihrer Nutzungsart sind Mountainbikes hoher Beanspruchung ausgesetzt. Jede Komponente des Fahrrads reagiert unter Belastung anders und Brüche können nicht ausgeschlossen werden. Daher ist es sehr wichtig, vor jeder Fahrt zu prüfen, ob sich das Fahrrad in einem einwandfreien und sicheren Zustand befindet. Außerdem wird empfohlen, in regelmäßigen Abständen bei einem Ducati-Händler oder in einer Fachwerkstatt Inspektionen vornehmen zu lassen.

Im Einzelnen sollten neben den verbauten Komponenten folgende Aspekte geprüft werden:

- Alle Schrauben in Bezug auf die Gelenke des hinteren Dreiecklenkers, dem Gestänge, des hinteren Stoßdämpfers und den Kurbeln wurden korrekt angezogen (siehe Abschnitt "Anzugsmomente" in diesem Handbuch)
- Das Lenkerrohr und das Sattelrohr müssen korrekt befestigt sein;
- Die Schnellspanner des Vorder- und Hinterrads und die Naben müssen korrekt fixiert sein;
- Die Räder müssen ohne Reibung mit anderen Teilen frei laufen;
- Die Bremsen müssen an beiden Rädern korrekt funktionieren;
- Der Rahmen und die hintere Gabel dürfen keine Risse oder sonstige Spuren von Überlastung aufweisen;
- Der Akku muss hinreichend geladen und korrekt am Fahrrad installiert sein;

- Der Reifendruck muss den auf den Reifen angegebenen Werten entsprechen.



⚠ Achtung

Sollten an einer der vorstehend genannten Komponenten Anomalien auftreten, müssen diese behoben werden, bevor das Fahrrad genutzt werden kann.

Auch eventuelle Vibrationen, die Sie während der Fahrt wahrnehmen, dürfen nicht unterschätzt werden, da sie Indizien für Brüche oder das Lösen von Komponenten sein können.

Für ein entspanntes Fahren ist es außerdem wichtig, die Standardwerkzeuge für eine Fahrradreparatur und ein Notfall-Set (Luftschlauch, Luftpumpe ...) mitzuführen.

Sollten Sie keinerlei Vorkenntnisse haben, wird empfohlen, auch einfache Wartungs- und Reparaturingriffe in einer Fachwerkstatt vornehmen zu lassen.

Benutzen Sie das Fahrrad erst, nachdem es sich wieder in einem einwandfreien Zustand befindet.

Nach einem Sturz

Bei Stürzen werden das Fahrrad und dessen Komponenten erheblichen Belastungen ausgesetzt. Vergewissern Sie sich daher, dass das Rad nicht beschädigt ist, bevor Sie weiterfahren.

Prüfen Sie zuerst Folgendes:

- Die Felgen müssen mittig im Rahmen und in der Gabel ausgerichtet sein und die Räder müssen sich frei drehen;
- Der Lenker und der Lenkerschaft dürfen nicht gebrochen oder verformt sein;
- Das Schaltgetriebe und der Kurbelsatz müssen in allen Gängen korrekt funktionieren, ohne die Speichen zu berühren, und die Kette darf nicht von den Zahnrädern springen;
- Der Sattel muss gerade sein und darf sich nicht bewegen.

An einigen Komponenten können nach starken Stößen auch Schäden auftreten, die nicht unmittelbar sichtbar sind. Daher wird empfohlen, diese von Fachpersonal prüfen zu lassen.



Nutzen Sie das Fahrrad nicht, wenn auch nur der kleinste Verdacht besteht, dass es beschädigt wurde.

Reinigung, Wartung Und Transport

Reinigung und Wartung des Fahrrads

- Bauen Sie den Akku aus, bevor Sie das Fahrrad reinigen;
- Verwenden Sie zum Waschen des Fahrrads keine Hochdruckgeräte, dies könnte das Fahrrad und dessen Komponenten beschädigen;
- Verwenden Sie geeignete Reinigungs- und Schutzprodukte ohne aggressive chemische Zusätze. Spülen Sie das Fahrrad



anschließend gründlich ab und trocknen Sie es mit einem weichen, trockenen Tuch;

- Reinigen Sie das Fahrrad regelmäßig, prüfen Sie die Schmierung der mechanischen Komponenten und vergewissern Sie sich, dass das Fahrrad korrekt funktioniert;
- Regulieren Sie regelmäßig den Radstand und prüfen Sie, ob alle Speichen hinreichend gespannt sind. Dies gewährleistet außerdem die korrekte Ausrichtung des Pedalsensors zu dem Magneten an der Speiche.

Nach ca. 150 km Fahrleistung wird empfohlen, das E-Bike einer kompletten Inspektion durch Fachpersonal zu unterziehen.

Reinigung, Wartung und Lagerung der Elektronischen Komponenten

Das Reinigen des Fahrrads mit einem Hochdruckwasserstrahl wird nicht empfohlen, um zu vermeiden, dass Wasser in elektronische Komponenten eindringt. Vergewissern Sie sich vor der Reinigung dieser Komponenten, dass alle Kabel korrekt angeschlossen und alle nicht verwendeten Anschlüsse mit den entsprechenden Schutzkappen abgedeckt sind.

Reinigen Sie den Akku und den Antrieb (Motor) mit einem weichen, trockenen Tuch und vermeiden Sie den Kontakt mit Wasserstrahlen.

Die korrekte Instandhaltung vor allem die Einlagerung unter geeigneten Umgebungsbedingungen verlängern die Lebensdauer des Akkus. Setzen Sie den Akku keiner direkten Sonneneinstrahlung aus und lagern Sie ihn in einer trockenen Umgebung bei Temperaturen zwischen 10 und 20 °C.

Bei längerer Nichtnutzung (z.B. im Winter) sollte der Akku ausgebaut und auf einem Ladestand von mehr als 70% gehalten werden. Laden Sie ihn zu diesem Zweck mindestens alle 4 Monate auf.

Crash replacement

Der Service Crash Replacement ist den Erstbesitzern des Fahrrads vorbehalten und gilt einmalig für die ersten zwei Jahre ab Kaufdatum.

KP bietet im Rahmen dieses Dienstes nach einem eventuellen Unfall den Ersatz des Rahmens des Ducati powered by THOK zu einem Sonderpreis an. Der Rahmen wird durch ein gleichwertiges oder hochwertigeres Modell ohne Komponenten ersetzt. Die Montage der Komponenten am neuen Rahmen ist nicht im Preis enthalten und wird dem Kunden in Rechnung gestellt.

Um diesen Dienst nutzen zu können, müssen die Umstände, die zur Beschädigung geführt haben, detailliert beschrieben werden und es sind Fotos von dem beschädigten Fahrrad beizufügen.

Wir behalten uns das Recht vor, den Ersatz nicht zu genehmigen, falls festgestellt wird, dass der Schaden lediglich die Ästhetik betrifft oder vorsätzlich herbeigeführt wurde.

Für die Aktivierung des Dienstes senden Sie bitte einen entsprechenden Antrag per E-Mail an tech@THOKebikes.com.

Garantie

Die KP S.r.L. gewährt gemäß Artikel 128 ff. des ital. gesetzesvertretenden Dekrets 206/2005 für Verbraucherprodukte im Fall beliebiger Konformitätsmängel eine Garantie von zwei Jahren ab Lieferdatum.

Bei gebrauchten Produkten im Sinne von Artikel 134, Abs. 2 des gesetzesvertretenden Dekrets 206/2005, die geprüft und gemäß Herstellerangaben repariert wurden, haftet die KP S.r.L.

gegenüber dem Verbraucher für Konformitätsmängel, die innerhalb eines Jahres nach Lieferung des Produkts auftreten.

Bei diesem Garantieverprechen wird davon ausgegangen, dass die Verbrauchsgüter konform bzw. folgende Bedingungen erfüllt sind:

- Die Güter sind für die Nutzung geeignet, die für Produkte dieses Typs im Allgemeinen vorgesehen ist;
- Die Güter entsprechen der Beschreibung des Verkäufers und haben die Eigenschaften, die der Verkäufer dem Verbraucher zugesichert hat;
- Die Güter haben die Qualitäts- und Leistungsmerkmale, die bei Produkten dieses Typs im Allgemeinen vom Verbraucher erwartet werden können, gegebenenfalls auch auf der Grundlage öffentlicher Erklärungen bezüglich spezifischer Merkmale, die der Verkäufer, Handelsvertreter oder Hersteller abgegeben haben, insbesondere im Rahmen von Werbung oder bei der Warenkennzeichnung;
- Die Güter eignen sich für die vom Kunden gewünschten individuellen Zwecke, die er dem Verkäufer beim Erwerb mitgeteilt hat, und der Käufer hat die Eignung für diesen Zweck bestätigt.

Der Garantieanspruch des Verbrauchers verfällt, sofern eventuelle Konformitätsmängel der KP S.r.L. nicht innerhalb von zwei Monaten nach Feststellung mitgeteilt werden.

Im Rahmen der Gewährleistung hat der Verbraucher Anspruch auf Reparatur oder Ersatz. Die KP S.r.L. verpflichtet sich, Anträge auf Garantieleistungen innerhalb von sieben Werktagen ab Zugang zu beantworten. Sollte die Reparatur oder der Ersatz des defekten Produkts nicht möglich oder unverhältnismäßig aufwendig für die KP S.r.L. sein, gewährt diese einen Preisnachlass oder Sie können Ihr Rückgaberecht geltend machen. Teilen Sie in diesem Fall bitte mit, auf welche Weise der Kaufpreis erstattet werden soll.

Die Gewährleistung gilt nicht, wenn das Fahrrad:

- zum Austragen von Rennen und Sportwettkämpfen verwendet wird;
- zu gewerblichen Zwecken verwendet wird (z.B. zur Vermietung);
- nicht sachgemäß oder zu anderen Zwecken als den vorgesehenen verwendet wird;
- falsch oder unzureichend gewartet wird;
- nicht von Fachpersonal repariert wird.

Die Gewährleistung gilt nur bei Verwendung der Originalkomponenten, einschließlich Ersatzteilen.

Anwendbare Normen bei Lieferschäden

Bei Transportschäden werden zwei Fälle unterschieden, beachten Sie diesbezüglich bitte folgende Regelungen:

- 1) bei sichtbaren Mängeln, die bei der Lieferung erkennbar sind, gehen Sie bitte wie folgt vor:
 - erklären Sie Ihre Annahme unter Vorbehalt auf der Transport- oder Lieferdokumentation, die Sie bei Empfang der Ware unterzeichnen. Dieser Vorbehalt muss so detailliert wie möglich erläutert werden, unter Angabe der Art und des Umfangs des festgestellten Schadens bzw. Nennung der fehlenden Teile.
Auch bei sichtbaren Schäden an der Verpackung haben Sie ein Recht auf Vorbehalt.
 - Informieren Sie unverzüglich das Unternehmen KP S.r.L. über den festgestellten Mangel. Geben Sie hierbei alle Versanddaten an und senden Sie Fotos von den Teilen bzw. der Verpackung mit Mängeln.
- 2) bei verdeckten Mängeln, die bei der Lieferung nicht erkennbar sind, gehen Sie bitte wie folgt vor:
 - Informieren Sie unverzüglich das Unternehmen KP S.r.L. über den festgestellten Mangel. Geben Sie hierbei alle

Versanddaten an und senden Sie Fotos von den Teilen bzw. der Verpackung mit Mängeln.

Die kp srl haftet nicht, wenn der Empfänger die vorstehend beschriebenen Modalitäten bei Feststellung von Mängeln nicht beachtet.

Entsorgung der Batterie



Das Symbol des durchgestrichenen Abfallbehälters auf dem Akku gibt an, dass das Produkt am Ende seiner Nutzungsdauer separat von anderen Abfällen entsorgt werden muss. Der Nutzer ist gesetzlich verpflichtet, Batterien und Akkus gemäß den geltenden Vorschriften zu entsorgen. Altbatterien können auf kommunalen Wertstoffhöfen oder in entsprechend ausgerüsteten Geschäften vor Ort abgegeben werden.

Anzugsmomente

Modelle MIG

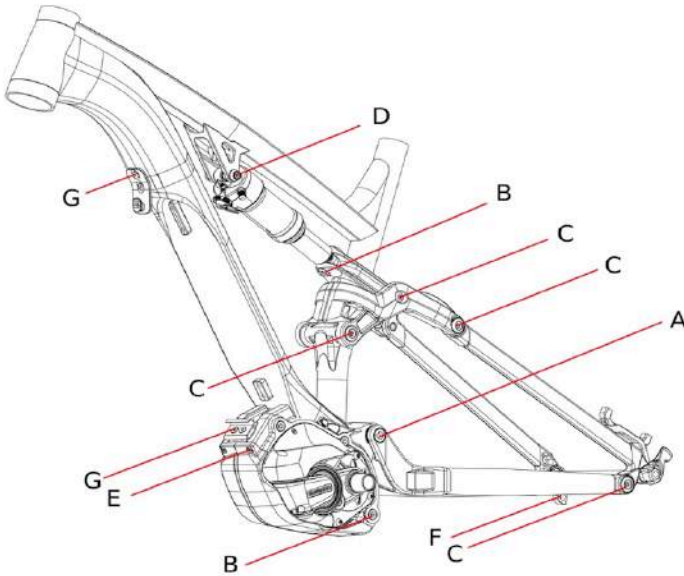

A - 20.5 Nm

C - 10 Nm

E - 1.3 ÷ 1.5 Nm

G - 5.5 Nm

B - 10 ÷ 12 Nm

D - 8 Nm

F - 7.9 Nm

Lenkerschaf - 5Nm

Sattelstütze - 8Nm Führungen unter dem Sattel - 12Nm Am Lenker zu befestigende Elemente (Lenkergriffe, Lenkradschalter, Display u.a.) - 3Nm Räder: siehe Angabe auf der Radnabe.

Anmerkung: Für das E-Scrambler-Modell gelten nur die mit B - G gekennzeichneten Drehmomente in den Zeichnungen.

Die Verwendung von Schrauben aus Ergal oder anderen Legierungen ist für die Fixierung dieser Komponenten nicht zulässig.

Modelle TK01

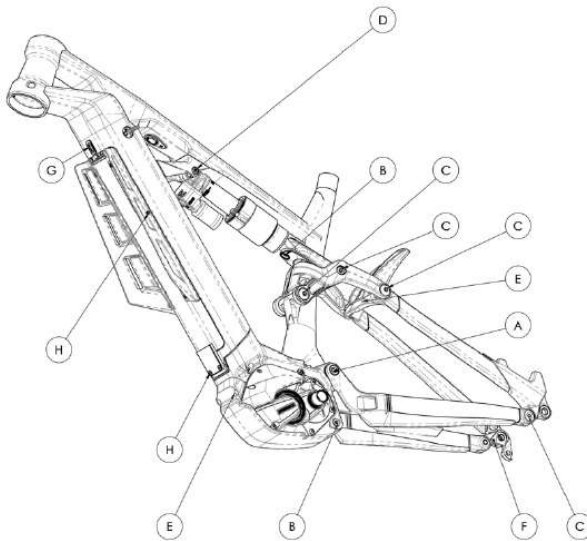

A - 20.5 Nm

C - 10 Nm

E - 1.3 ÷ 1.5 Nm

G - 5.5 Nm

Lenkerschaft - 5Nm

Sattelrohr - 8Nm

B - 10 ÷ 12 Nm

D - 8 Nm

F - 2.5 ÷ 3 Nm

H - 1 ÷ 1.3 Nm

Schienen unter dem Sattel - 12Nm

Am Lenker befestigte Komponenten (Schalter, Hebel, Display u.a)
- 3 Nm

Laufräder: das Anzugsmoment auf dem Stift des Laufrads
anwenden

ANMERKUNG: Für die THOK E-Bikes-Modelle ohne hintere
Federung ist das Anzugsmoment der Buchstaben B - G auf der
Zeichnung anzuwenden.

Die Verwendung von Schrauben aus Ergal- oder anderen
Leichtlegierungen für das Befestigen von vorgenannten
Komponenten ist nicht zulässig.

Zubehör im Tourerkit

- **BELEUCHTUNG:** Das Kit enthält vordere und hintere Beleuchtung. Es wird empfohlen, die Beleuchtung auch tagsüber eingeschaltet zu lassen. Überprüfen Sie, ob in Ihrem Land das Fahren mit eingeschalteter Beleuchtung auch tagsüber Pflicht ist.
- **GEPÄCKTRÄGER:** Der hintere Gepäckträger kann ein Gewicht von maximal 25kg tragen. Er ist also nur für eine Belastung innerhalb dieser Gewichtsgrenze ausgelegt. Das Anbringen zusätzlicher Komponenten oder Zubehör zum Personentransport ist nicht zulässig. Jeglicher Umbau der Struktur, der den bestimmungsgemäßen Gebrauch beeinflusst, ist nicht zulässig.
ACHTUNG: Der Transport schwerer Lasten kann aufgrund der daraus resultierenden Veränderung der Radlasten und Lastenverteilung Auswirkungen auf das Fahrverhalten des E-Bikes haben.
- **SEITENSTÄNDER:** Der im Lieferumfang enthaltene „Seitenständer“ hat zwei Höheneinstellungen. Achten Sie immer darauf, dass dieser vor Fahrtantritt vollständig nach oben geklappt wurde.